



ELEKTRISCHE TERRASSENHEIZUNG STEHTISCH „CAPELLA“

Artikel-Nr.: 23011

110 x 60 cm

- BEDIENUNGSANLEITUNG -



Installationsvideos und Aufbauanleitungen
zu unseren Produkten finden Sie unter

www.jet-line-e-trade.de

Nutzername: jet-line • Passwort: user2011

Weitere Produkte für Ihren Garten
finden Sie unter

www.gartenmoebelkauf.de

Produkt-Code:

23011

Produkt-Maße:

ca. 110 x 60 cm

Vielen Dank, dass Sie sich für den Kauf eines elektrischen Terrassen-Heizstrahlers aus dem Hause Jet-Line entschieden haben. Diese Bedienungsanleitung beinhaltet wichtige Informationen zur sachgemäßen Verwendung und Pflege. Bitte nehmen Sie sich die Zeit, die Anleitung sorgfältig durchzulesen und sich mit allen Aspekten der Bedienung vertraut zu machen, ehe Sie Ihren neuen Heizer in Gebrauch nehmen.

ACHTUNG: Einige Bauteile erhitzen sich bei Gebrauch sehr stark und können bei Berührung zu Verbrennungen führen. Besondere Vorsicht ist in der Gegenwart von Kindern oder anderen schutzbedürftigen Personen geboten.

SICHERHEITSHINWEISE

Bitte treffen Sie vor der Verwendung des Gerätes einige grundlegende Sicherheitsvorkehrungen, um das Risiko für Brand, Elektroschock, Verbrennungen oder andere Verletzungen zu minimieren:

1. Platzieren Sie das Heizgerät im Freien oder in einem möglichst weiten, offenen Raum. Platzieren Sie es in möglichst großer Entfernung zu eventuellen Hindernissen wie Ästen, Möbeln, Vorhängen oder anderen Gegenständen, die durch die Hitze beschädigt werden oder in Brand geraten könnten (Mindestabstand 1 Meter).
2. Dieses Gerät ist nicht für den Einsatz in Badezimmern, Waschküchen oder vergleichbaren Innenräumen geeignet. Verwenden Sie Ihren Heizer niemals an einem Standort, wo er in eine Badewanne oder ein sonstiges Wasserbehältnis fallen könnte. Tauchen Sie ihn nicht in Wasser oder andere Flüssigkeiten ein, um elektrische Gefahren zu vermeiden.
3. Verwenden Sie das Gerät nicht in schlecht belüfteten Räumen.
4. Verwenden Sie das Gerät nicht an einem Standort, an dem Gas, Farbe, explosive und/oder entflammbare Flüssigkeiten eingesetzt oder gelagert werden.
5. Stellen Sie sicher, dass keine Fremdkörper in den Lampenschirm oder in das Heizungsgitter gelangen.
6. Platzieren Sie Ihren Heizer nicht direkt über, unter oder vor einer Steckdose.

7. Stecken Sie das Gerät immer aus, wenn es nicht gebraucht wird – vor allem bevor Sie es bewegen oder reinigen.
8. Aufgrund der Hitzeentwicklung darf der Heizbereich des Gerätes im aufgeheizten Zustand nicht mit der Haut in Kontakt kommen. Es besteht Verbrennungsgefahr.
9. Extreme Vorsicht ist geboten, wenn der Heizer unbeaufsichtigt oder in Reichweite von Kindern oder Haustieren betrieben wird.
10. Das Gerät sollte so platziert werden, dass die gewählte Betriebsstufe gut erkennbar ist. Sie sollten diese aus einem Abstand von 1 Meter problemlos ablesen können.
11. Der Warnhinweis, dass das Gerät nicht abgedeckt werden darf, muss während des Betriebs gut erkennbar sein und darf sich nicht an der Rückseite des Heizgeräts befinden.
12. Halten Sie einen Mindestabstand von 1 Meter zwischen dem Heizer und der nächsten Wand ein.
13. Der Heizer muss vor der Inbetriebnahme genau nach Anleitung angeschlossen werden.
14. Der Untergrund muss trocken und eben sein. Dieses Heizer-Modell ist ausschließlich als Standgerät zu betreiben.
15. Das Gerät darf während des Betriebs sowie während der Abkühlphase nicht abgedeckt werden.
16. Wickeln Sie das Stromkabel nicht um das Heizgerät.
17. Behandeln Sie das Gerät pfleglich und setzen Sie es keinen Vibrationen oder Schlägen aus.
18. Verbinden Sie das Gerät ausschließlich mit geerdeten Steckdosen.

19. Schalten Sie Ihre Terrassenheizung nicht ein, wenn ein Kabel beschädigt ist, wenn eine Fehlfunktion vorlag oder das Gerät eine Beschädigung aufweist. In einem solchen Fall lassen Sie das Gerät bitte von einem autorisierten Fachbetrieb überprüfen und ggf. erforderliche elektrische oder mechanische Einstellungen oder Reparaturen vornehmen.
20. Das Gerät ist ausschließlich zum häuslichen Gebrauch vorgesehen und gemäß den Angaben in dieser Anleitung zu verwenden. Es ist nicht zum Beheizen von Baustellen, Gewächshäusern, Scheunen oder Stallungen geeignet und darf nicht betrieben werden, wo es mit brennbarem Staub, Dampf oder Gas in Berührung kommen könnte.
21. Verwenden Sie das Gerät nicht zum Trocknen von Kleidung oder Handtüchern.
22. Verwenden Sie das Gerät nicht zum Beheizen einer Sauna.
23. Verwenden Sie das Gerät nicht zum Beheizen von Innenräumen.
24. Verwenden Sie das Gerät nicht bei der Aufzucht von Tieren.
25. Achten Sie darauf, dass die Steckdose, über die Sie Ihren Heizer betreiben gut sichtbar und problemlos zu erreichen ist.
26. Während der jeweils ersten Minuten in Betrieb, kann es vorkommen, dass die Oberfläche des Heizelements einen dunklen Fleck aufweist. Dies ist normal und beeinträchtigt die Funktionalität in keiner Weise.
27. Das Gerät darf während des Betriebs sowie während der Abkühlphase nicht abgedeckt werden.
28. Um das Brand- oder Elektroschock-Risiko zu minimieren, verwenden Sie das Gerät nicht mit einer Steuervorrichtung, die es automatisch einschaltet. Bei falscher Platzierung oder wenn das Gerät abgedeckt betrieben wird, könnte dies einen Brand zur Folge haben.

29. Kinder unter drei Jahren, müssen permanent beaufsichtigt bzw. von dem Heiztisch ferngehalten werden.
30. Kinder zwischen drei und acht Jahren können das Gerät ein-/ausschalten, wenn es sich an einer sicheren und für dessen Nutzung vorgesehenen Position befindet und sie dabei beaufsichtigt und entsprechend angeleitet werden. Kinder müssen vor der Verwendung über die Gefahren der Nutzung aufgeklärt werden und dürfen das Gerät nicht selbständig einstecken, regulieren oder reinigen.
31. Kinder sind grundsätzlich so zu beaufsichtigen, dass sichergestellt ist, dass Sie nicht mit dem Gerät spielen.
- 32. BEWAHREN SIE DIESE ANLEITUNG GUT AUF.**

INSTALLATIONSANLEITUNG

SCHRITT 1

Verbinden die Heizsäule zunächst mit den dreimitgelieferten M6x25-Schrauben mit dem Standfuß



SCHRITT 2

Fixieren Sie dann die Tischplatte mit den vier M6x12-Schrauben oben auf der Heizsäule

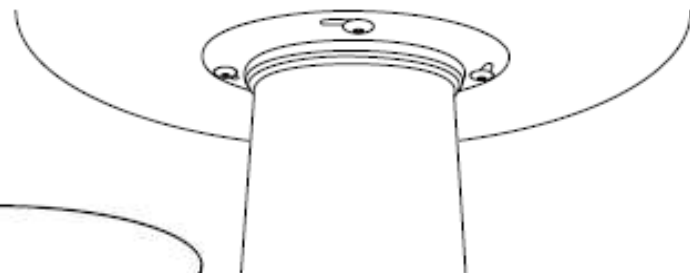

SCHRITT 3

Fertig!

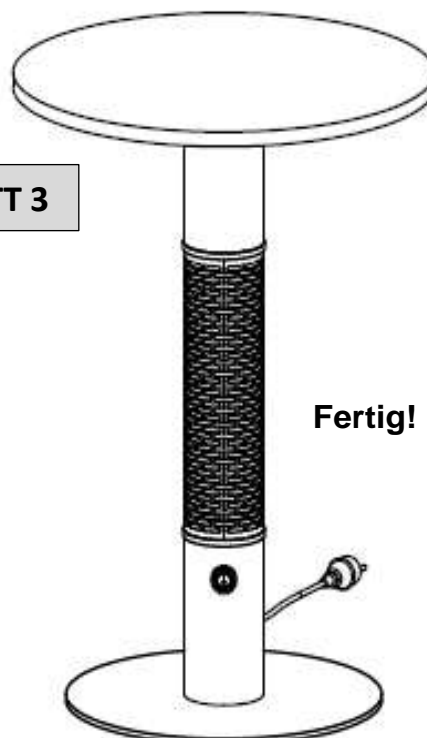

BEDIENUNGSANLEITUNG

- Verbinden Sie den Heizer mit einer geerdeten 220-240V 50Hz Steckdose.
- Betreiben Sie den Heizer nur in aufrechter Position.
- Stecken Sie das Gerät immer aus, wenn es nicht gebraucht wird – vor allem bevor Sie es bewegen oder reinigen
- Der ON/OFF-Schalter verbindet und trennt die Stromversorgung

Verbinden Sie den Heizer mit dem Stromnetz und betätigen Sie dann den ON/OFF-Schalter



Pflege

Trennen Sie das Gerät vom Stromnetz und lassen es vollständig auskühlen.

- Um den Heizer sauber zu halten, können Sie die äußere Abdeckung mit einem weichen, feuchten Tuch abreiben. Wenn erforderlich können Sie auch ein mildes Reinigungsmittel verwenden. Nach der Reinigung trocknen Sie das Gerät mit einem weichen Lappen wieder ab.
- Verzichten Sie bei der Reinigung auf Alkohol, Benzin, Scheuermittel, Möbelpolitur oder grobe Bürsten, da diese zu Beschädigungen des Oberflächen-Materials führen können.
- Auch wenn das Gerät für den Außenbereich geeignet ist, sollten Sie es zu Ihrer eigenen Sicherheit nicht in Wasser eintauchen.
Sollte der Heizer nass werden, warten Sie vor dem nächsten Gebrauch, bis er wieder vollständig trocken ist.

AUFBEWAHRUNG

Wenn Sie das Gerät für einen längeren Zeitraum nicht verwenden, bewahren Sie es an einem kühlen, trockenen Ort auf. Verpacken Sie es zum Schutz vor Staub und Schmutz am besten im Original-Karton.

PROBLEMBEHANDLUNG

Wenn Ihr Gerät nicht mehr funktioniert, probieren Sie bitte Folgendes aus, bevor Sie den Kundenservice kontaktieren oder es zur Reparatur geben:

- Prüfen Sie, ob das Stromkabel korrekt mit einer Steckdose verbunden ist.
- Wenn nicht stecken Sie es ein.
- Prüfen Sie, ob Strom in der Hauptleitung fließt.
- Stellen Sie sicher, dass das Gerät eingeschaltet ist.

WEEE



Elektro- und Elektronikgeräte, die (direkt auf dem Artikel oder in der Anleitung) mit diesem Symbol gekennzeichnet sind, dürfen am Ende Ihrer Lebensdauer nicht im Hausmüll entsorgt werden. Es gibt in der EU spezielle Sammelsysteme für deren Entsorgung. Weitere Informationen erhalten Sie von Ihrem zuständigen Entsorgungsunternehmen oder dem Hersteller.

Technische Daten

- Modell: Capella
- Stromversorgung 220-240V 50-60Hz
- Wattleistung max. 1500W
- Nettogewicht 18 kg
- Isolationsklasse I



Installationsvideos und Aufbauanleitungen

zu unseren Produkten finden Sie unter

www.jet-line-e-trade.de

Nutzername: jet-line • Passwort: user2011

Weitere Produkte für Ihren Garten

finden Sie unter

www.gartenmoebelkauf.de



KBW Trading GmbH
Gewerbering 2
88518 Herbertingen
Deutschland
Tel: 07586-921160
Fax: 07586-9211616
E-Mail: info@jet-line.de
www.gartenmoebelkauf.de



**ELECTRIC PATIO HEATER
HIGH TABLE „CAPELLA“**

Article-No.: 23011

110 x 60 cm

- MANUAL INSTRUCTION -



***Installation-videos and further instructions
for our products can be found on***

www.jet-line-e-trade.de

Username: jet-line • Password: user2011

***Further products for your garden
can be found on***

www.gartenmoebelkauf.de

Product-Code:

23011

Product Dimension:

approx.110 x 60 cm

Thank you very much for purchasing an Indoor/Outdoor Patio Heater made by Jet-Line. This user manual provides you with valuable information regarding proper care and maintenance of your new product. Please take your time to thoroughly read the instruction and familiarize with all operational aspects of your new heater prior to putting it into operation.

CAUTION: Several parts of this product may strongly heat up during use and might cause injury if not handled with the required caution. Particular attention it to be paid when children or other vulnerable people are around.

SAFETY INSTRUCTION

Please make sure to comply with the following precaution notes to reduce the risk of fire, electric shock, and personal injury of any kind:

1. Mount the heater outside or in a large open area and with sufficient space to possible obstructions like branches or objects that might be affected by the heat such as furniture, curtains or any inflammable objects (minimum distance 1 meter).
2. Dieses Gerät ist nicht für den Einsatz in Badezimmern, Waschküchen oder vergleichbaren Innenräumen geeignet. Verwenden Sie Ihren Heizer niemals an einem Standort, wo er in eine Badewanne oder ein sonstiges Wasserbehältnis fallen könnte. Tauchen Sie ihn nicht in Wasser oder andere Flüssigkeiten ein, um elektrische Gefahren zu vermeiden.
3. This heater is not intended to be used in bathrooms, laundry areas or similar indoor locations. Never place the heater where it might fall into a bathtub or any other water container. To avoid any electrical hazards never immerse the device in water or any other liquid.
4. Do not use the heater in insufficiently ventilated rooms.
5. Do not insert or allow any foreign objects to enter the lampshade or radiator.
6. Do not place the heater directly above, below or in front of an electrical socket.
7. Always unplug the unit before moving or cleaning it, or whenever the heater is not in use.

8. Do not touch the device with your bare hands during or shortly after use, as this may cause severe burnings to your skin.
9. Extreme caution is required when the heater is being operated by or near children or pets or when it is left unattended during operation.
10. Make sure that the position of the ON/OFF switch is easily from a minimum distance of 1 meter.
11. The warning-label regarding covering of the heater shall always be clearly visible during use. Make sure it is not placed on the back of the mobile device.
12. Keep a minimum distance of 1 Meter between the heater and the next wall.
13. Make sure the device is assembled correctly according to the instruction, before first putting it into operation.
14. Only use on a dry and even surface. This model is only to be operated in upright standing position.
15. Do not cover the heater during operation or while it is still hot after use.
16. Do not wrap the power cord around the heating-device.
17. Treat your product with care and avoid vibration or hits.
18. Only connect the power plug to a properly grounded socket.
19. Do not operate the heater if the cord is damaged, if it shows any malfunction has been dropped or damaged in any other way. In this case, please return the device to an authorized service facility for examination, electrical or mechanical adjustment or repair.
20. Only utilize for intended household use as described in this manual. It is not supposed to be used on building sites, in greenhouses, barns or stables as well as any other location, where it might be exposed to inflammable dust, steam or gas.

21. Do not use the device to dry clothes or towels.
22. Do not use the device as sauna oven.
23. Do not use the device for interior heating.
24. Do not use the device in breeding and raising animals.
25. Make sure the socket, used to plug in your heater is visible and easy to reach.
26. During the first minutes of operation, a dark spot may occur on the surface of the heating element. This is normal and does not affect the function in any way.
27. Do not cover the heater during operation or while it is still hot after use.
28. To reduce the risk of fire or electric shock do not use this heater with any solid-state control device, that is programmed to switch on the heater automatically.
29. Do not use the heater in areas where, gas, petrol, paint or other inflammable goods are used or stored.
30. Make sure that the position of the ON/OFF switch is easily from a minimum distance of 1 meter.
31. Children aged 3 years or younger shall be continuously supervised and kept away from the heating table.
32. Children aged 3 to 8 years shall only switch the heater on/off if it is placed on or installed in its intended operating position and in case that they are given supervision or have been instructed beforehand on how to use the appliance in a safe way and understand the hazards involved. Children aged 3 to 8 years are not supposed to plug in the device, regulate or clean it.
33. Children must constantly be supervised to ensure they do not play with the device.
34. **SAVE THIS INSTRUCTION WELL.**

ASSEMBLY INSTRUCTION

STEP 1

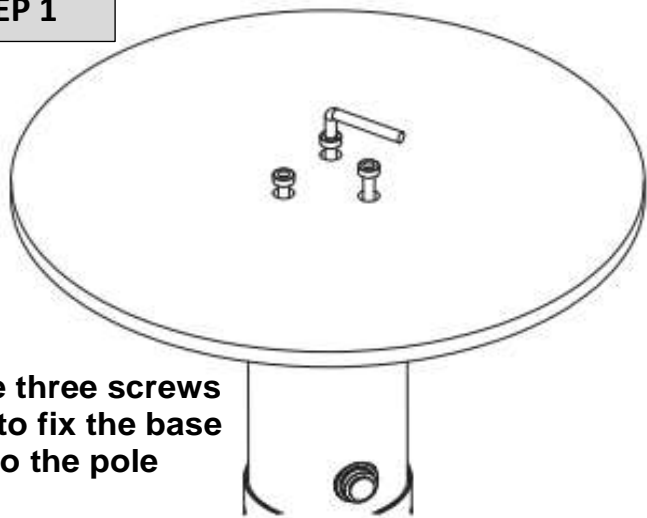

Use the three screws M6x25 to fix the base onto the pole

STEP 2

Then fix the tabletop onto the pole using the four M6x12 screws

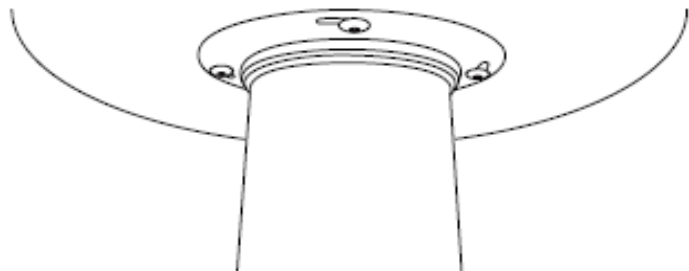

STEP 3

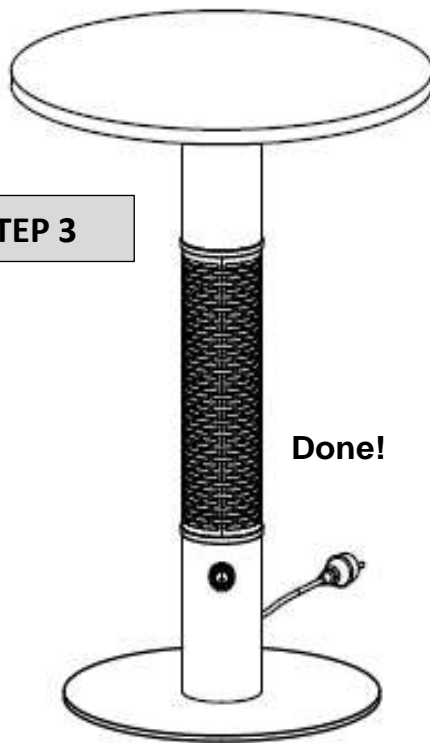

Done!

OPERATING INSTRUCTION

- Plug the patio heater into a dry, protected and grounded 220-240V, 50 Hz, 13 AMP power outlet.
- Only operate the heater when it is in an upright position.
- Always unplug the unit before moving or cleaning it, or whenever the heater is not in use.
- The ON/OFF-Switch controls the power of the heater.

Plug in the power cord and press the ON/OFF-Switch to turn the heater on



Care and maintenance

Disconnect the device from electrical supply and give it time to fully cool off.

- To keep the heater clean, please wipe its surface with a clean, damp cloth. If required, you can also use a mild detergent. Do not use any corrosive or solvent cleansers nor immerse the device in water. After cleaning, please rub the heater dry with a clean cloth.
- Do not use any corrosive or solvent cleansers, like alcohol, petrol, abrasive cleaner, furniture polish or coarse brush, as these might damage the surface.
- Although the device is suitable for outdoor use, you should never immerse it in water for your own safety. Should the heater get wet, please make sure to wait until it is fully dry before using it again

STORAGE

If you do not need the heater for a longer period of time it is suggested to store it in a cool, dry location. To prevent it from being exposed to dust or dirt, it is best to pack it in the original carton.

TROUBLE SHOOTING

If the heater does not work properly, please check the following before you contact your sellers' customer service or turn it in for repair:

- Check if the power cord is plugged in correctly. If not, please reconnect it.
- Check if the main fuse is provided with electricity.
- Make sure the device is switched on.

WEEE



This symbol on the product or in the instruction means that your electrical or electronic device should be disposed at the end of its life separately from your household-waste. There are certain collection systems for recycling in the EU. For more information please contact the local authority or the retailer from whom you purchased the product.

Technical Data

- Model: Capella
- Power Supply 220-240V, 50-60Hz
- Max. wattage. 1500W
- Net weight 18 kg
- Insulation class I



Installation-videos and further instructions

for our products can be found on

www.jet-line-e-trade.de

Username: jet-line • Password: user2011

Further products for your garden

can be found on

www.gartenmoebelkauf.de



KBW Trading GmbH

Gewerbering 2

88518 Herbertingen

Germany

Phone: 07586-921160

Fax: 07586-9211616

E-Mail: info@jet-line.de

www.gartenmoebelkauf.de