



ELEKTRISCHE TERRASSENHEIZUNG WAND-STRAHLER „PEGASUS“

Artikel-Nr.: 23009

54,7 x 12,7 x 9 cm

- BEDIENUNGSANLEITUNG -

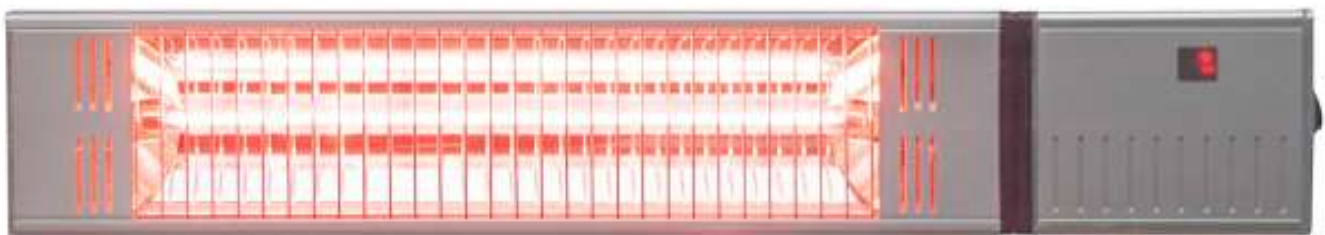

Installationsvideos und Aufbauanleitungen

zu unseren Produkten finden Sie unter

www.jet-line-e-trade.de

Nutzername: jet-line • Passwort: user2011

Weitere Produkte für Ihren Garten

finden Sie unter

www.gartenmoebelkauf.de

Produkt-Code:

23009

Produkt-Maße:

ca. 54,7 x 12,7 x 9 cm

Vielen Dank, dass Sie sich für den Kauf eines elektrischen Terrassen-Heizstrahlers aus dem Hause Jet-Line entschieden haben. Diese Bedienungsanleitung beinhaltet wichtige Informationen zur sachgemäßen Verwendung und Pflege. Bitte nehmen Sie sich die Zeit, die Anleitung sorgfältig durchzulesen und sich mit allen Aspekten der Bedienung vertraut zu machen, ehe Sie Ihren neuen Heizer in Gebrauch nehmen.

Bitte packen Sie zunächst alle Bauteile aus und kontrollieren Sie die Lieferung auf Vollständigkeit. Stellen Sie sicher, dass keine Teile mehr im Karton sind und entfernen Sie sämtliches Verpackungsmaterial vom Gerät. Montieren Sie Ihren neuen Heizer dann wie in dieser Anleitung beschrieben.

Schließen Sie den Heizer nicht an das Stromnetz an, wenn das Kabel oder eines der anderen Bauteile eine Beschädigung aufweist.

WARNUNG: Die Terrassenheizung ist nicht mit einem Thermostat ausgestattet und kann die Raumtemperatur nicht eigenständig regulieren. Bitte verwenden Sie ihn nicht zum Beheizen kleiner Räume, in denen sich Personen aufhalten, die den Raum nicht eigenständig verlassen können bzw. nur wenn eine permanente Überwachung gewährleistet ist.

ACHTUNG: Einige Bauteile erhitzen sich bei Gebrauch sehr stark und können bei Berührung zu Verbrennungen führen. Besondere Vorsicht ist in der Gegenwart von Kindern oder anderen schutzbedürftigen Personen geboten.

SICHERHEITSHINWEISE

Bitte treffen Sie vor der Verwendung des Gerätes einige grundlegende Sicherheitsvorkehrungen, um das Risiko für Brand, Elektroschock, Verbrennungen oder andere Verletzungen zu minimieren:

1. Montieren Sie das Heizgerät im Freien oder in einem möglichst weiten, offenen Raum. Platzieren Sie es in möglichst großer Entfernung zu eventuellen Hindernissen wie Ästen, Möbeln, Vorhängen oder anderen Gegenständen, die durch die Hitze beschädigt werden oder in Brand geraten könnten (Mindestabstand 1 Meter).
2. Platzieren Sie Ihren Heizer nicht direkt über, unter oder vor einer Steckdose.
3. Das Gerät muss mit einem Mindestabstand von 180 cm zum Boden und 30 cm zur Decke montiert werden.

4. Sollte das Stromkabel beschädigt sein, muss es unverzüglich von einem sachkundigen Fachmann und autorisierten Vertreter des Herstellers ausgetauscht werden.
5. Dieses Gerät darf nicht von Personen (einschließlich Kindern) mit reduzierten physischen, sensorischen oder mentalen Fähigkeiten oder einem Mangel an Erfahrung oder den hierfür erforderlichen Kenntnissen verwendet werden, es sei denn sie werden dabei von einer sorgeberechtigten Person beaufsichtigt und entsprechend angeleitet.
6. Kinder sind grundsätzlich so zu beaufsichtigen, dass sichergestellt ist, dass Sie nicht mit dem Gerät spielen.
7. Dieses Gerät ist nicht für den Einsatz in Badezimmern, Waschküchen oder vergleichbaren Innenräumen geeignet. Verwenden Sie Ihren Heizer niemals an einem Standort, wo er in eine Badewanne oder ein sonstiges Wasserbehältnis fallen könnte. Tauchen Sie ihn nicht in Wasser oder andere Flüssigkeiten ein, um elektrische Gefahren zu vermeiden.
8. Verwenden Sie das Gerät nicht in schlecht belüfteten Räumen.
9. Verwenden Sie das Gerät nicht an einem Standort, an dem Gas, Farbe, explosive und/oder entflammbare Flüssigkeiten eingesetzt oder gelagert werden.
10. Stecken Sie das Gerät immer aus, wenn es nicht gebraucht wird – vor allem bevor Sie es bewegen oder reinigen.
11. Aufgrund der Hitzeentwicklung darf das Gerät im aufgeheizten Zustand nicht mit der Haut in Kontakt kommen. Während des Betriebs sowie auch noch während der Abkühlphase besteht ansonsten Verbrennungsgefahr.
12. Extreme Vorsicht ist geboten, wenn der Heizer unbeaufsichtigt oder in Reichweite von Kindern oder behinderten Personen betrieben wird.
13. Das Gerät sollte so platziert werden, dass die gewählte Betriebsstufe gut erkennbar ist. Sie sollten diese aus einem Abstand von 1 Meter problemlos ablesen können.



14. Der Warnhinweis, dass das Gerät nicht abgedeckt werden darf, muss nach der Installation gut erkennbar sein und darf sich nicht an der Geräterückseite befinden
15. Die Instruktionen zur Installation des Gerätes müssen exakt befolgt werden.
16. Der Untergrund muss trocken und eben sein. Dieses Heizer-Modell ist ausschließlich zur Wandmontage geeignet.
17. Leicht entflammbare Materialien, wie Möbel, Kissen, Bettzeug, Papier, Kleidung und Vorhänge dürfen nur mit einem Mindestabstand von 1 Meter zum Heizgerät verwendet werden – auch zu den Seiten und zur Oberseite muss ein Sicherheitsabstand eingehalten werden.
18. Das Gerät darf während des Betriebs sowie während der Abkühlphase nicht abgedeckt werden.
19. Wickeln Sie das Stromkabel nicht um den Heizkörper.
20. Behandeln Sie das Gerät pfleglich und setzen Sie es keinen Vibrationen oder Schlägen aus.
21. Verbinden Sie das Gerät ausschließlich mit geerdeten Steckdosen.
22. Schalten Sie Ihre Terrassenheizung nicht ein, wenn ein Kabel beschädigt ist, wenn eine Fehlfunktion vorlag oder das Gerät eine Beschädigung aufweist. In einem solchen Fall lassen Sie das Gerät bitte von einem autorisierten Fachbetrieb überprüfen und ggf. erforderliche elektrische oder mechanische Einstellungen oder Reparaturen vornehmen.
23. Das Gerät ist ausschließlich zum häuslichen Gebrauch vorgesehen und gemäß den Angaben in dieser Anleitung zu verwenden. Es ist nicht zum Beheizen von Baustellen, Gewächshäusern, Scheunen oder Stallungen geeignet und darf nicht betrieben werden, wo es mit brennbarem Staub, Dampf oder Gas in Berührung kommen könnte.
24. Bei Nichtbeachtung der Herstellerangaben können Brand, Elektroschock oder Verletzungen die Folge sein. Die Verwendung von nicht empfohlenem Zubehör nicht autorisierter Hersteller kann einen Kurzschluss verursachen.

25. Verwenden Sie das Gerät nicht zum Trocknen von Kleidung oder Handtüchern
26. Verwenden Sie das Gerät nicht zum Beheizen einer Sauna.
27. Verwenden Sie das Gerät nicht bei der Aufzucht von Tieren.
28. Achten Sie darauf, dass die Steckdose, über die Sie Ihren Heizer betreiben gut sichtbar und problemlos zu erreichen ist.
29. **WARNUNG:** Um das Brand- oder Elektroschock-Risiko zu minimieren, verwenden Sie das Gerät nicht mit einer Steuervorrichtung, die es automatisch einschaltet. Bei falscher Platzierung oder wenn das Gerät abgedeckt betrieben wird, könnte dies einen Brand zur Folge haben.
30. Wird im Umfeld des Heizgeräts mit Sprühfarbe gearbeitet, schalten Sie ihn während des Sprühvorgangs unbedingt aus.
31. Verwenden Sie den Heizer nicht in sehr staubigen oder explosionsgefährdeten Bereichen.
32. **BEWAHREN SIE DIESE ANLEITUNG GUT AUF.**

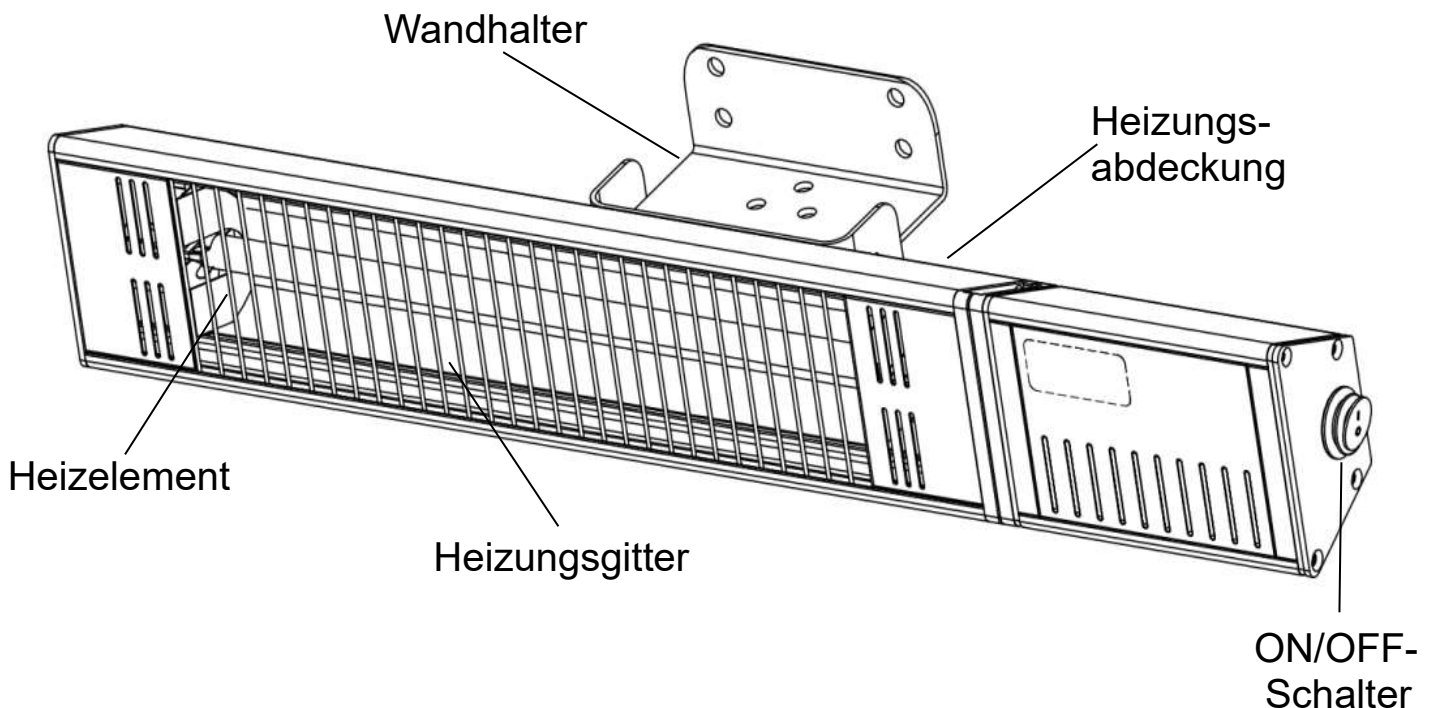
ARTIKELZEICHNUNG

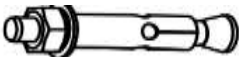
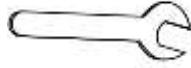

TEILE-LISTE

Nr.	Bez.	Abb.	Stz.
1	Sprengbolzen M6x50		4x
2	Schraubenschlüssel M6		1x
3	Inbusschlüssel		1x
4	Fernbedienung		1x

MONTAGE

Unser Heizgerät „Pegasus“ besteht aus hochwertigen Komponenten. Es ist gemäß aktuellen, gesetzlichen Bestimmungen zertifiziert.

Lassen Sie die Installation von einem qualifizierten Elektriker vornehmen. Bei der Montage sowie auch beim späteren Betrieb des Gerätes sind sämtliche Punkte dieser Anleitung unbedingt genau zu beachten.

- A. Die Installation ist von einem qualifizierten Elektriker vorzunehmen.
- B. Wählen Sie eine geeignete Stelle, an der das Heizgerät angebracht werden soll. Achten Sie darauf, dass sich im direkten Umfeld keine entflammaren Materialien oder Glaswände befinden.
- C. Platzieren Sie den Heizer an einer sauberen, ebenen Stelle an der Wand und fixieren Sie ihn auf einem stabilen, tragfähigen Untergrund.
- D. Verwenden Sie ausschließlich den mitgelieferten Wandhalter zur Montage, um eine ausreichende Belüftung sicherzustellen
- E. Achten Sie darauf, den Winkel der Wandhalter richtig herum zu platzieren; L-förmig, mit dem Querblech nach unten.
- F. Stecken Sie das Heizgerät in eine geerdete 220-240 V Steckdose ein.
- G. Der Heizer muss waagrecht an der Wand montiert werden.

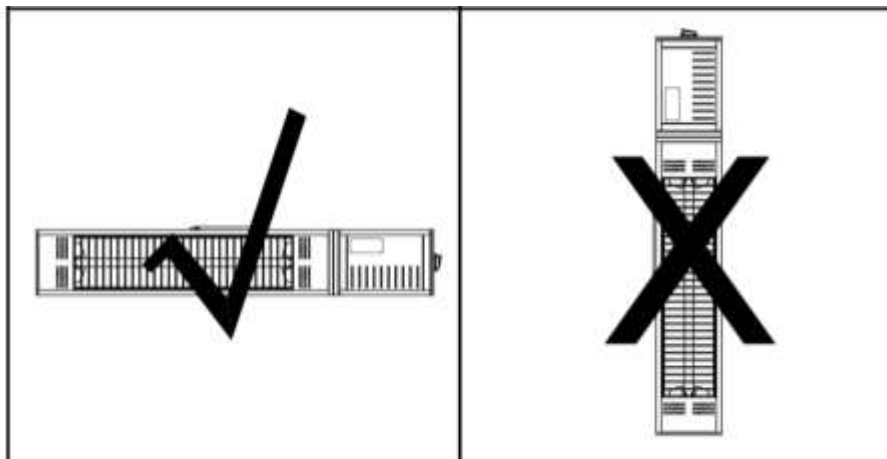

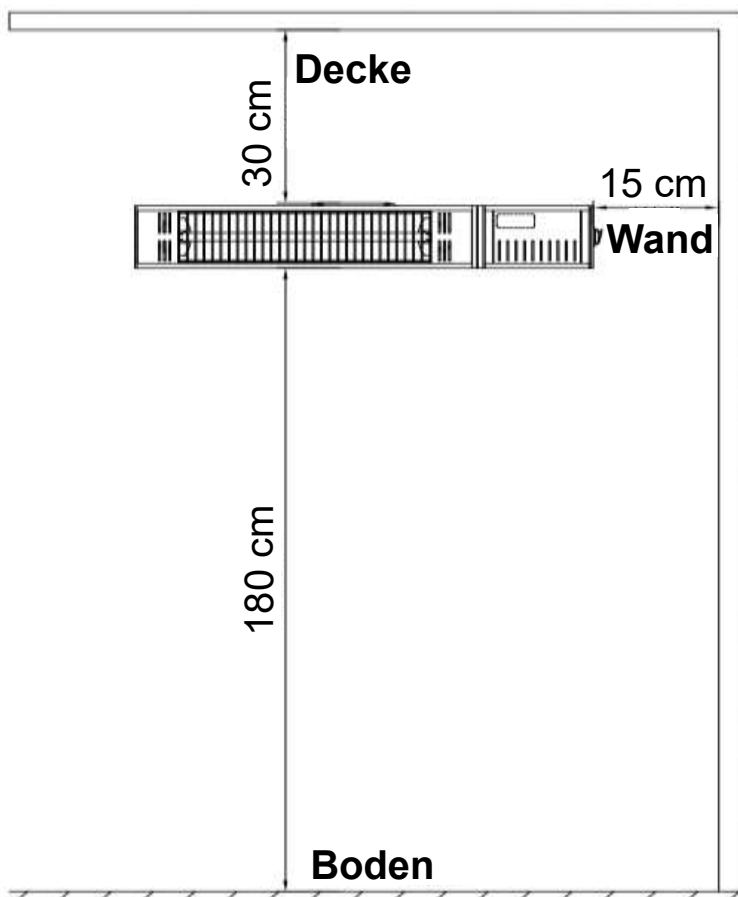

Mindestabstand:

- 15 cm zur Wand
- 30 cm zur Decke
- 180 cm zum Boden

MONTAGE-ANLEITUNG

SCHRITT 1

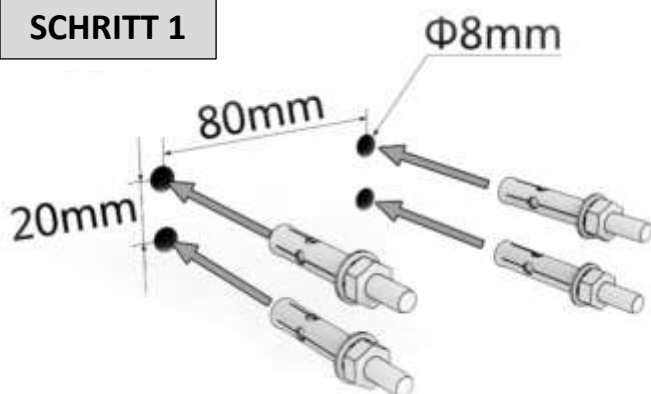

Zeichnen Sie die Bohrlöcher für die Wandhalterung gemäß der Zeichnung an und platzieren Sie die vier Sprengbolzen

SCHRITT 2

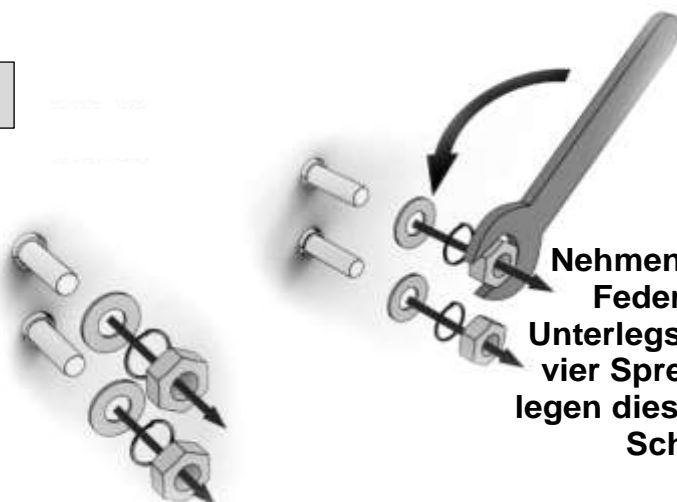

Nehmen Sie die Muttern, Federscheiben und Unterlegscheiben von allen vier Sprengbolzen ab und legen diese für den nächsten Schritt beiseite

SCHRITT 3



Setzen Sie das Heizgerät ein und fixieren Sie die Muttern, Feder- und Unterlegscheiben wieder auf den Sprengbolzen

SCHRITT 4

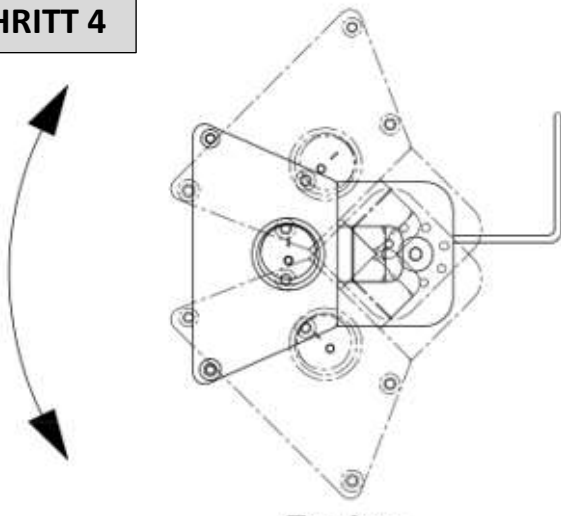

Nun können sie noch den gewünschten Neigungswinkel einstellen. Lösen Sie hierfür die beiden M6x10 Schrauben, positionieren Sie den Heizer wie gewünscht und ziehen Sie die Schrauben dann wieder fest

Das Limit darf nicht überschritten werden

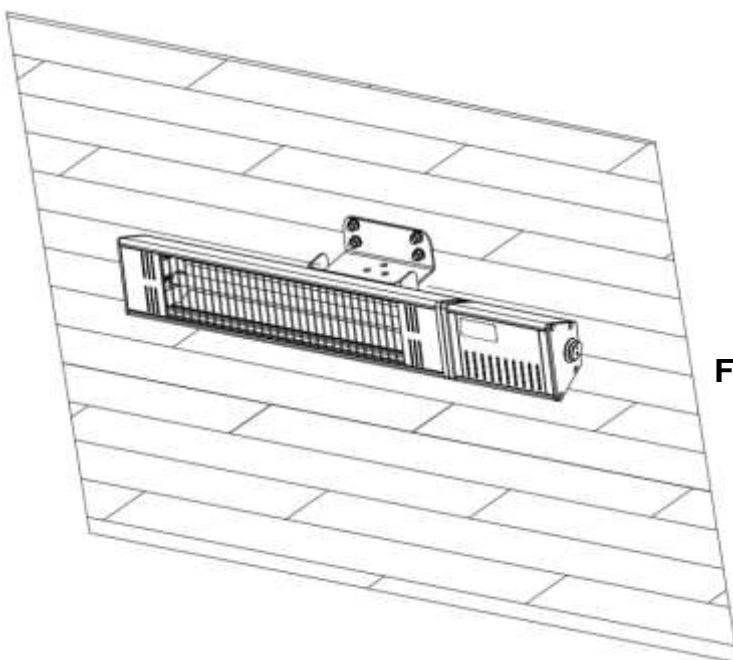

Fertig!

BEDIENUNGSANLEITUNG

- Verbinden Sie den Heizer mit einer vor Nässe geschützten und geerdeten 220-240V, 10 AMP Steckdose.
- Der ON/OFF-Schalter verbindet und trennt die Stromversorgung. Steht der Schalter auf „O“ ist das Gerät aus, auf „I“ befindet es sich im Standby-Modus



Fernbedienung

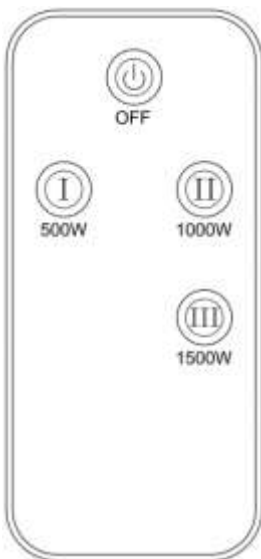

- Um den Heizer bei 500W zu betreiben, drücken Sie die Taste I.
- Um den Heizer bei 1000W zu betreiben, drücken Sie die Taste II.
- Um den Heizer bei 1500W zu betreiben, drücken Sie die Taste III.
- Um alle Funktionen abzuschalten, drücken Sie die OFF-Taste.

Pflege

Trennen Sie das Gerät vom Stromnetz und lassen es vollständig auskühlen.

- Um den Heizer sauber zu halten, können Sie die äußere Abdeckung mit einem weichen, feuchten Tuch abreiben. Wenn erforderlich können Sie auch ein mildes Reinigungsmittel verwenden. Nach der Reinigung trocknen Sie das Gerät mit einem weichen Lappen wieder ab.
- Verzichten Sie bei der Reinigung auf Alkohol, Benzin, Scheuermittel, Möbelpolitur oder grobe Bürsten, da diese zu Beschädigungen des Oberflächen-Materials führen können.
- Auch wenn das Gerät für den Außenbereich geeignet ist, sollten Sie es zu Ihrer eigenen Sicherheit nicht in Wasser eintauchen. Sollte der Heizer nass werden, warten Sie vor dem nächsten Gebrauch, bis er wieder vollständig trocken ist.
- Wartung und Pflege (einschließlich dem Austausch der Halogenröhre) sind ausschließlich von qualifiziertem Fachpersonal auszuführen.

AUFBEWAHRUNG

Wenn Sie das Gerät für einen längeren Zeitraum nicht verwenden, bewahren Sie es an einem kühlen, trockenen Ort auf. Verpacken Sie es zum Schutz vor Staub und Schmutz am besten im Original-Karton.

ENTSORGUNG

Dieses Gerät ist gemäß der europäischen Elektro- und Elektronikaltgeräte (WEEE) Richtlinie 2002/96 / EG gekennzeichnet. Indem Sie sicherstellen, dass es am Ende seiner Lebensdauer ordnungsgemäß entsorgt wird, tragen Sie dazu bei, mögliche negative Folgen für die Umwelt und die menschliche Gesundheit zu vermeiden.

Das Symbol  auf dem Produkt oder in der Anleitung zum Produkt, weist darauf hin, dass dieses nicht im Hausmüll entsorgt werden darf. Es kann zum Recyceln bei einer der zuständigen Sammelstellen für elektrische und elektronische Geräte abgegeben werden.

Die Entsorgung muss gemäß den örtlichen Umweltvorschriften für die Abfallentsorgung erfolgen. Für detailliertere Informationen zur Behandlung, Rückgewinnung und zum Recycling dieses Produkts wenden Sie sich bitte an Ihr örtliches Stadtbüro oder an das örtliche Abfallmanagementbüro.

Die von uns verwendeten Verpackungsmaterialien sind umweltfreundlich und können recycelt werden. Bitte entsorgen Sie sämtliches Verpackungsmaterial unter Berücksichtigung der Umwelt.

WEEE



Elektro- und Elektronikgeräte, die (direkt auf dem Artikel oder in der Anleitung) mit diesem Symbol gekennzeichnet sind, dürfen am Ende Ihrer Lebensdauer nicht im Hausmüll entsorgt werden. Es gibt in der EU spezielle Sammelsysteme für deren Entsorgung. Weitere Informationen erhalten Sie von Ihrem zuständigen Entsorgungsunternehmen oder dem Hersteller.

Technische Daten

- Modell: Pegasus
- Stromversorgung 220-240V 50-60Hz
- Wattleistung max. 1500W
- Nettogewicht 1,35 kg
- Isolationsklasse I



Installationsvideos und Aufbauanleitungen

zu unseren Produkten finden Sie unter

www.jet-line-e-trade.de

Nutzername: jet-line • Passwort: user2011

Weitere Produkte für Ihren Garten

finden Sie unter

www.gartenmoebelkauf.de



KBW Trading GmbH

Gewerbering 2

88518 Herbertingen

Deutschland

Tel: 07586-921160

Fax: 07586-9211616

E-Mail: info@jet-line.de

www.gartenmoebelkauf.de



**ELECTRIC PATIO HEATER
WALL LIGHT „PEGASUS“**

Article-No.: 23009

54,7 x 12,7 x 9 cm

- MANUAL INSTRUCTION -

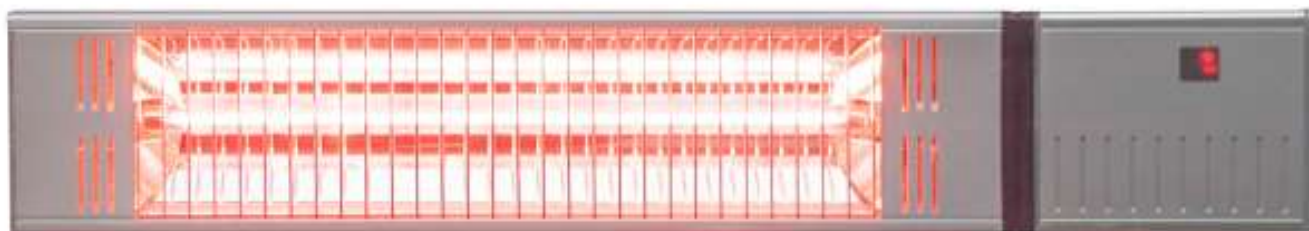

Installation-videos and further instructions

for our products can be found on

www.jet-line-e-trade.de

Username: jet-line • Password: user2011

Further products for your garden

can be found on

www.gartenmoebelkauf.de

Product-Code:

23009

Product Dimension:

approx. 54,7 x 12,7 X 9 cm

Thank you very much for purchasing an Indoor/Outdoor Patio Heater made by Jet-Line. This user manual provides you with valuable information regarding proper care and maintenance of your new product. Please take your time to thoroughly read the instruction and familiarize with all operational aspects of your new heater prior to putting it into operation.

Unpack the heater and make sure that all components have been delivered. Check if nothing is left in the box and remove all packing-material. Install your heater according to this instruction after studying it carefully.

Do not connect your heater to the electrical supply if the power cord or any other component part should be damaged.

WARNING: This heater is not equipped with a thermostat to control the room temperature automatically. Do not use this heater in small rooms with people not capable of leaving the room on their own, unless constant supervision is provided.

CAUTION: Several parts of this product may strongly heat up during use and might cause injury if not handled with the required caution. Particular attention it to be paid when children or other vulnerable people are around.

SAFETY INSTRUCTION

Please make sure to comply with the following precaution notes to reduce the risk of fire, electric shock, and personal injury of any kind:

1. Mount the heater outside or in a large open area and with sufficient space to possible obstructions like branches or objects that might be affected by the heat such as furniture, curtains or any inflammable objects (minimum distance 1 meter).
2. Do not place the heater directly above, below or in front of an electrical socket.
3. The device must be placed with a minimum distance of 180 cm to the floor and 30 cm to the ceiling.

4. Should the power supply cord be damaged, it immediate needs to be replaced by an authorized agent or other professional to avoid danger.
5. This product is not intended to be used by people (including children) with reduced physical, sensory or mental capabilities or lack of experience and knowledge unless they are given supervision or have been instructed beforehand on how to use the appliance in a safe way and understand the hazards involved.
6. Children must constantly be supervised to ensure they do not play with the device.
7. Make sure to read and understand all instructions carefully before first using the device.
8. Do not use the heater in insufficiently ventilated rooms.
9. Do not use the heater in areas where, gas, petrol, paint or other inflammable goods are used or stored.
10. Always unplug the unit before moving or cleaning it, or whenever the heater is not in use.
11. Do not touch the device with your bare hands during or shortly after use, as this may cause severe burnings to your skin.
12. Extreme caution is required when the heater is being operated by or near children or disabled people or when it is left unattended during operation.
13. Make sure that the position of the ON/OFF switch is easily from a minimum distance of 1 meter.



14. The warning-label regarding covering of the heater shall be clearly visible after installation. Make sure it is not placed on the back of the device.
15. All installation instructions must be followed exactly.
16. Only use on a dry and even surface. This model is only to be installed on the wall.
17. Do not place any inflammable materials like furniture, pillows, bedding, paper, clothes or curtains next to the heater. A minimum distance of 1 meter required to the top, bottom, and sides.
18. Do not cover the heater during operation or while it is still hot after use.
19. Do not wrap the power cord around the heating-device
20. Treat your product with care and avoid vibration or hits.
21. Only connect the power plug to a properly grounded socket.
22. Do not operate the heater if the cord is damaged, if it shows any malfunction has been dropped or damaged in any other way. In this case, please return the device to an authorized service facility for examination, electrical or mechanical adjustment or repair.
23. Only utilize for intended household use as described in this manual. It is not supposed to be used on building sites, in greenhouses, barns or stables as well as any other location, where it might be exposed to inflammable dust, steam or gas.
24. Any application, other than recommended by the manufacturer may cause fire, electric shock, or personal injury. The use of not recommended attachments, sold by unauthorized dealers may cause hazards.

25. Do not use the device to dry clothes or towels.
26. Do not use the device as sauna oven.
27. Do not use the device in breeding and raising animals.
28. Make sure the socket, used to plug in your heater is visible and easy to reach
29. **WARNING:** To reduce the risk of fire or electric shock do not use this heater with any solid-state control device, that is programmed to switch on the heater automatically.
30. Should spray-paint be used in the surrounding area of the heater, please make sure it is turned off beforehand.
31. Do not use the heater in particularly dusty or explosive areas.
32. **SAVE THIS INSTRUCTION WELL.**

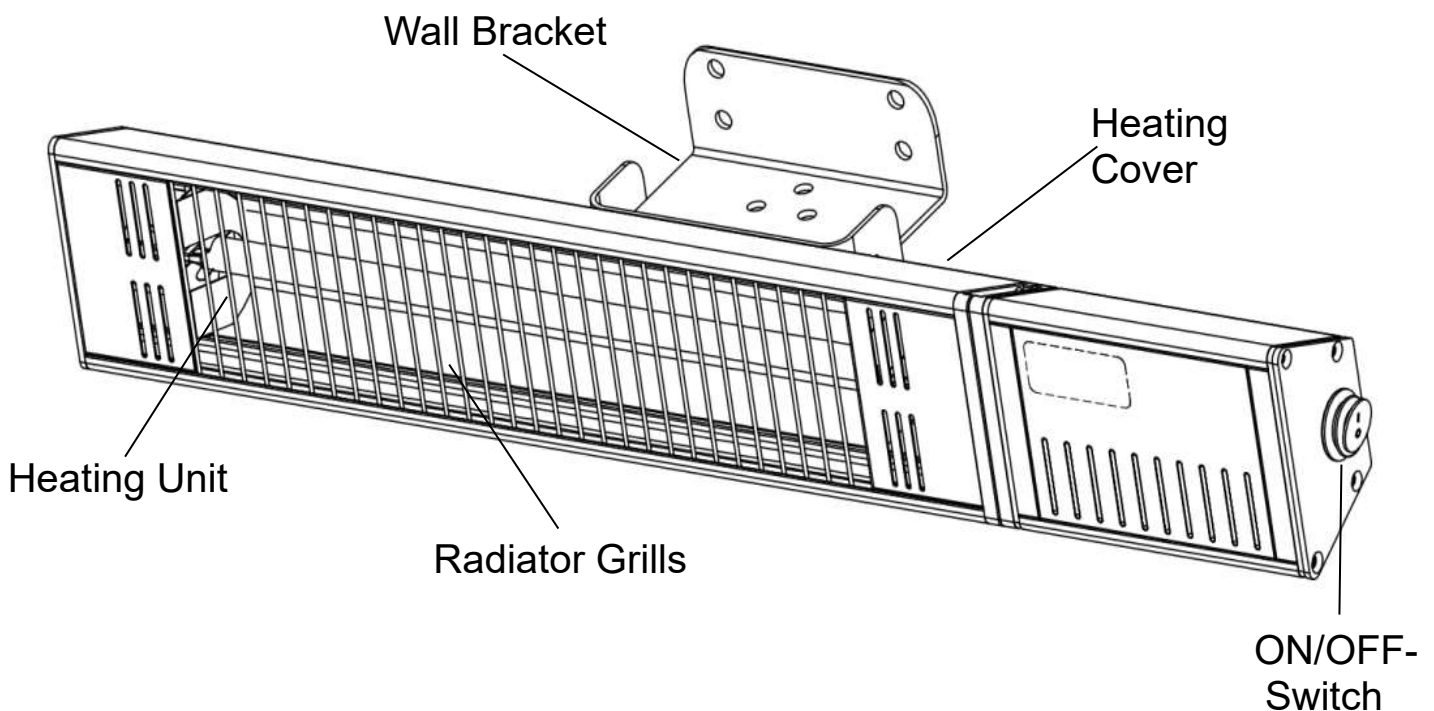
PRODUCT DRAWING

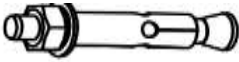
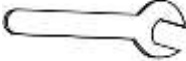

PART-LIST

No.	Description	Image	Pc.
1	Explosive Bolt M6x50		4x
2	Wrench M6		1x
3	Allen Key		1x
4	Remote Control		1x

INSTALLATION:

Our heating device „Pegasus“ is built with highest quality components in accordance to prevailing legal regulations and certified for safety in use.

For best results please ensure that the installation is carried out by a qualified electrician in accordance with the following instructions and fully taking current regulations into account.

- A. The heater needs to be installed by a qualified electrician.
- B. Carefully choose a suitable location for your heater, considering that the surrounding area must be free from inflammable materials and glass-walls.
- C. Install the heater on a firm and even surface on the wall and make sure the mounting base is stable enough to hold its weight.
- D. The heater may only be fixed onto the wall using the bracket included among the scope of delivery, as it assures adequate ventilation.
- E. Make sure to install the hinge in the correct way; L-shaped with downward facing bulkhead.
- F. Plug your patio heater into a grounded 220-240 V outlet.
- G. The heater must be installed onto your wall in a horizontal position.

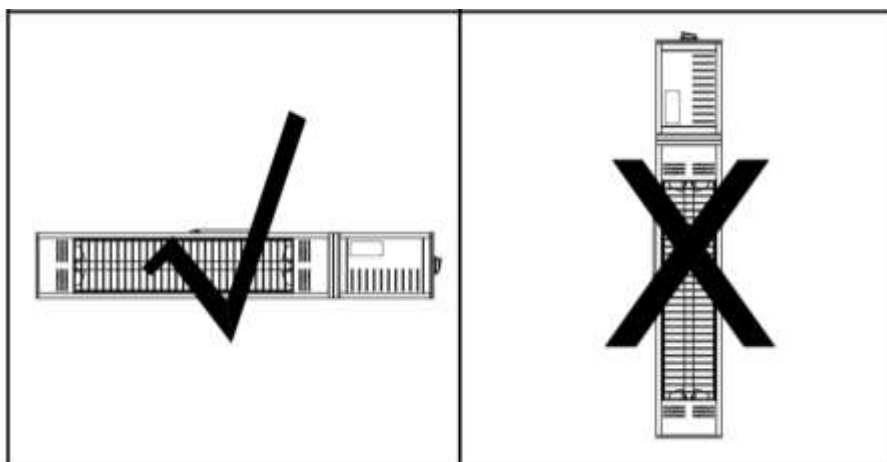

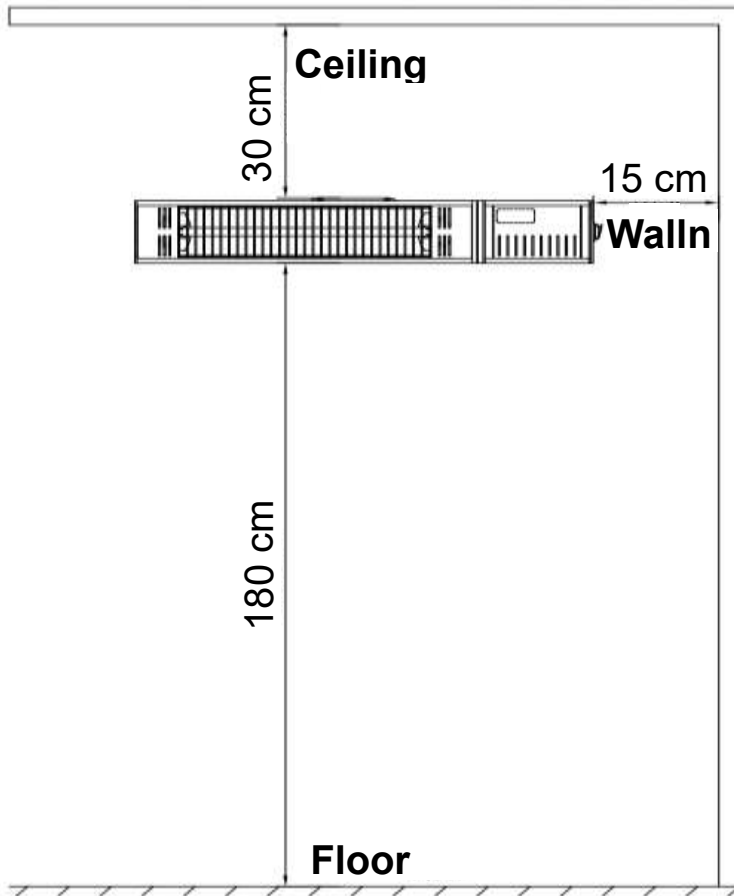

Minimum Distance:

- 15 cm to the wall
- 30 cm to the ceiling
- 180 cm to the floor

INSTALLATION-ANLEITUNG

STEP 1

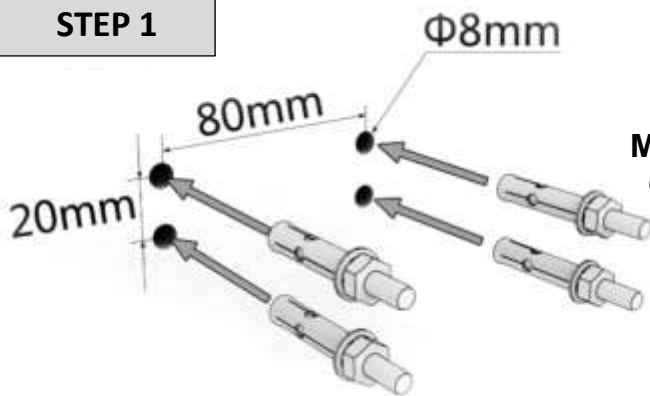

Mark the exact spots for your drill-holes according to the drawing and place the explosive bolts in the wall

STEP 2

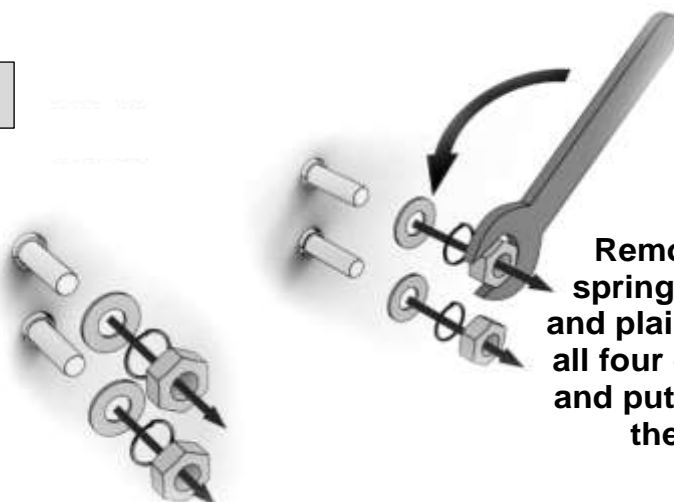

Remove the nuts, spring lock washers and plain washers from all four explosive bolts and put them aside for the next step

STEP 3



Install the heater onto the wall and put the nuts, spring lock washers and plain washers back on the explosive bolts

STEP 4

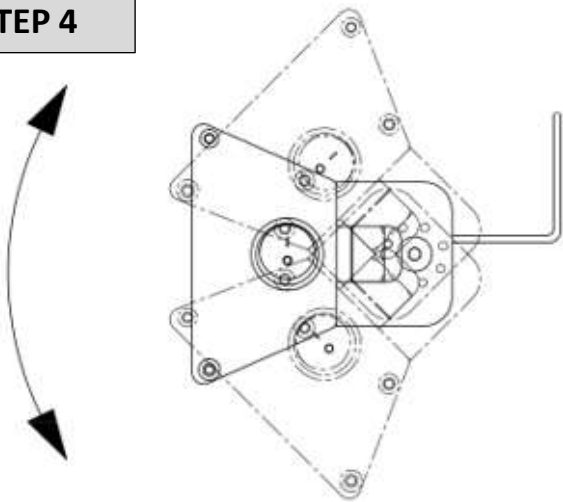

To set the ideal inclination angle, please loosen the two M6x10 Screws, position the heater as requested, and retighten the screws

Do not exceed the limit!

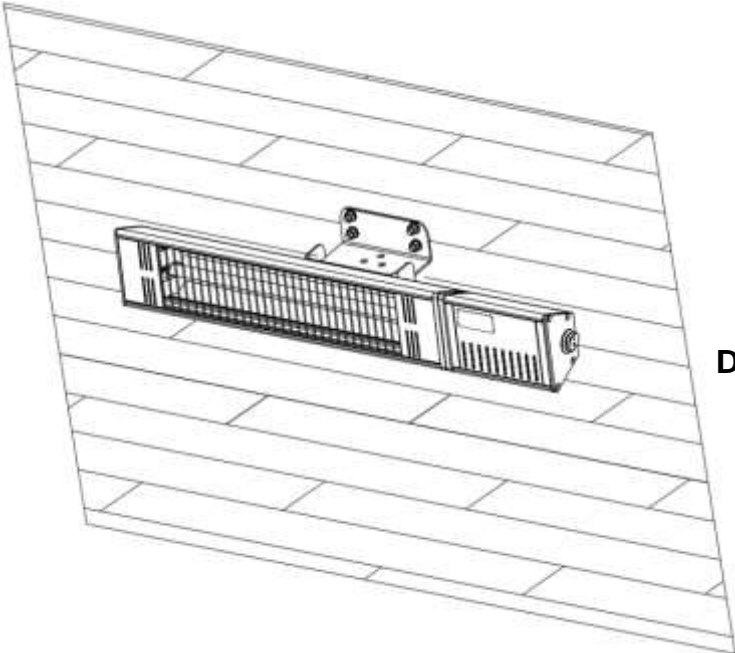

Done!

OPERATING INSTRUCTION

- Plug the patio heater into a grounded 220-240V, 10 AMP power outlet in a safe and dry area.
- Der ON/OFF-Schalter verbindet und trennt die Stromversorgung
“O” means that the device is off, “I” means standby mode



Remote Control

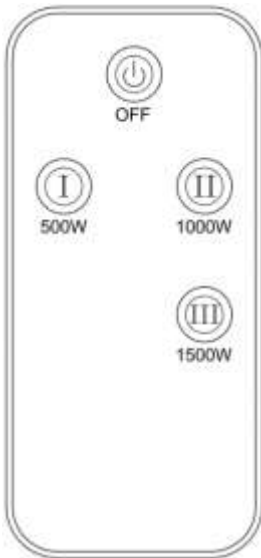

- To operate the heater with 500W, press the button I.
- To operate the heater with 1000W, press the button II.
- To operate the heater with 1500W, press the button III.
- To turn off all functions, press OFF.

Care and maintenance

Disconnect the device from electrical supply and give it time to fully cool off.

- To keep the heater clean, please wipe its surface with a clean, damp cloth. If required, you can also use a mild detergent. Afterwards, rub the heater dry with a clean cloth
- Do not use any corrosive or solvent cleansers, no alcohol, petrol, abrasive cleaner, furniture polish or coarse brush, as these might damage the surface.
- Although the device is suitable for outdoor use, you should never immerse it in water for your own safety. Should the heater get wet, please make sure to wait until it is fully dry before using it again.
- Maintenance or repair (including replacing the halogen tube) shall only be carried out by a qualified electrician or a recommended service center.

STORAGE

If you do not need the heater for a longer period of time it is suggested to store it in a cool, dry location. To prevent it from being exposed to dust or dirt, it is best to pack it in the original carton.

WASTE DISPOSAL AND RECYCLING

This appliance is marked according to the European directive 2002/96/EC on Waste electrical and Electronic Equipment (WEEE). By ensuring this product is disposed of correctly, you will help prevent potential negative consequences for the environment and human health, which could otherwise be caused by inappropriate waste handling of this product.

The symbol  on the product or on the documents accompanying the product indicates that this appliance may not be treated as household waste. Instead it shall be handed over to the applicable collection point for the recycling of electrical and electronic equipment.

Disposal must be carried out in accordance with local environmental regulations for waste disposal. For more detailed information about treatment, recovery and recycling of this product, please contact your local city office or local waste management office.

The packaging materials that we use are environmentally friendly and can be recycled. Please discard all packaging material with due regard for the environment.

WEEE



This symbol on the product or in the instruction means that your electrical or electronic device should be disposed at the end of its life separately from your household-waste. There are certain collection systems for recycling in the EU. For more information please contact the local authority or the retailer from whom you purchased the product.

Technical Data

- Model: Pegasus
- Power Supply 220-240V 50-60Hz
- Max. wattage 1500W
- Net weight 1,35 kg
- Insulation class I



Installation-videos and further instructions

for our products can be found on

www.jet-line-e-trade.de

Username: jet-line • Password: user2011

Further products for your garden

can be found on

www.gartenmoebelkauf.de



KBW Trading GmbH
Gewerbering 2
88518 Herbertingen
Germany
Phone: 07586-921160
Fax: 07586-9211616
E-Mail: info@jet-line.de
www.gartenmoebelkauf.de

