

⚠️ WARNUNG! BEDIENUNGSANLEITUNG VOR DER BENUTZUNG UND DER MONTAGE DES PRODUKTES LESEN

⚠️ WARNUNG – FÜR DIE SICHERHEIT VON PERSONEN, IST ES WICHTIG DIESE ANWEISUNGEN ZU BEFOLGEN. BEWAHREN SIE DIESE ANWEISUNGEN ZUM SPÄTEREN NACHSCHLAGEN AUF

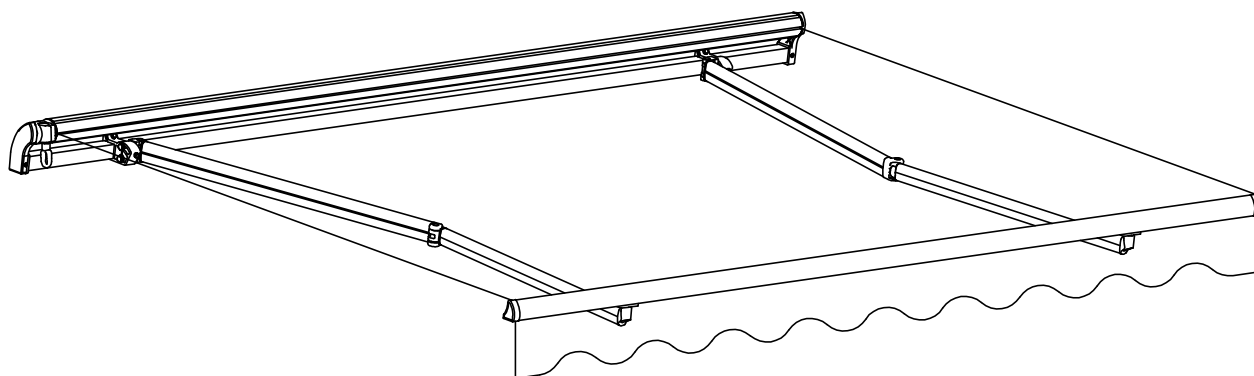

Inhalt

● Spezifikationen / Vorsichtsmaßnahmen und Sicherheitshinweise für Montage und Betrieb	. . .	(1)
● Zubehör und benötigte Werkzeuge	(2) (3)
● Montageablauf	(3) (4) (5)
● Betriebsanweisungen	(5) (6)
● Wartung	(6)
● Namensliste der Teile	(7)

Spezifikationen

Artikelnummer	Fertigmaß (cm)	Schirmabmessungen (cm)	Neigungswinkel	Windwiderstandsklasse
BW12000	500 × 300	487 × 300	0° ~ 45°	Klasse 2 (38 km/h)

Vorsichtsmaßnahmen und Sicherheitshinweise für Montage und Betrieb

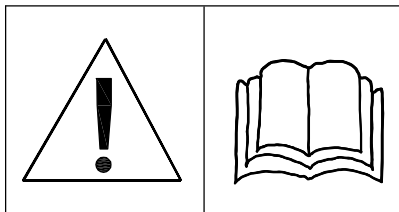

ACHTUNG, LESEN SIE DIE ANWEISUNGEN VOR DER BENUTZUNG DES PRODUKTES



















ACHTUNG

STELLEN SIE VOR DEM ÖFFNEN DER MARKISE SICHER, DASS ALLE BEFESTIGUNGEN DER SICHERHEITSELEMENTE KORREKT INSTALIERT SIND. DIE MARKISE MUSS BEI WIND, REGEN ODER WENN SIE SIE NICHT BENUTZEN IMMER GESCHLOSSEN WERDEN. DIE NICHTBEACHTUNG DER HINWEISE KANN ZU KÖRPERVERLETZUNGEN UND ZU SACHSCHÄDEN FÜHREN. DIE BEWEGLICHEN ARME DER MARKISE STEHEN UNTER SPANNUNG UND KÖNNEN BEI ÜBERSPANNUNG VERLETZUNGEN UND SCHÄDEN VERURSACHEN. VERSUCHEN SIE NIEMALS EIGENHÄNDIG DIE MARKISE ZU DEMONTIEREN ODER ZU REPARIEREN.

Symbolerklärungen

 Bedeutet ein Verbot

 Bedeutet wichtig

-  Nie an hohen oder windigen Orten installieren, da der Sonnenschirm herunterfallen und Personen verletzen kann.
-  Bevor Sie mit dem Auspacken und dem Zusammenbau der Markise beginnen, stellen Sie sicher, dass Sie die passenden Werkzeuge, ausreichend Personal (2 Personen werden empfohlen) und Platz und eine saubere und trockene Fläche für die Montage haben.
-  Benutzen Sie die Markise nicht an Orten mit Vibrationen oder Stößen.
-  Die Montage kann von Nicht-Fachkräften unter der Bedingung durchgeführt werden, dass die Anweisungen genau befolgt werden. Sollten Sie während des Zusammenbaus Probleme haben, wenden Sie sich an eine qualifizierte Fachkraft um Hilfe.
-  Benutzen Sie alle Schrauben und Muttern korrekt während der Montage, da es sehr gefährlich ist, wenn diese locker bleiben.
-  Achten Sie während der Montage auf Ihre Finger.
-  Benutzen Sie die Markise nicht an Orten mit hohen Temperaturen wie an Wänden in der Nähe von Ofenanlagen.
-  Hängen Sie nichts an den Rahmen oder an die Gelenkarme, da die Markise herunterfallen und Schäden oder Verletzungen verursachen kann.
-  Benutzen Sie die Markise nie bei Regen oder an windigem Tagen.
-  Benutzen Sie Markise nicht für andere Verwendungszwecke.
-  Der Betrieb bei Frost kann die Markise beschädigen.
-  Schließen Sie die Markise an windigen oder regnerischen Tagen.
-  Veränderungen in irgendeiner Weise an der Markise sind nicht erlaubt.
-  Achten Sie auf genügend Platz um die Markise beim Aus- oder Einfahren.
-  Grillen Sie nicht unter der Markise und entzünden Sie in deren Nähe kein Feuer.
-  Öffnen Sie die Markise nicht, wenn Arbeiten wie die Reinigung von Fenstern in der Nähe durchgeführt werden.
-  Überprüfen Sie die Markise alle 3 Monate, um sicherzustellen, dass alle Befestigungen festgezogen und die Produkte nicht beschädigt sind.
-  Benutzen Sie die Markise nicht, wenn Reparaturen nötig sind. Versuchen Sie nicht, das Produkt selbst zu reparieren, beauftragen Sie eine qualifizierte Person mit der Reparatur.

Zubehör und benötigte Werkzeuge

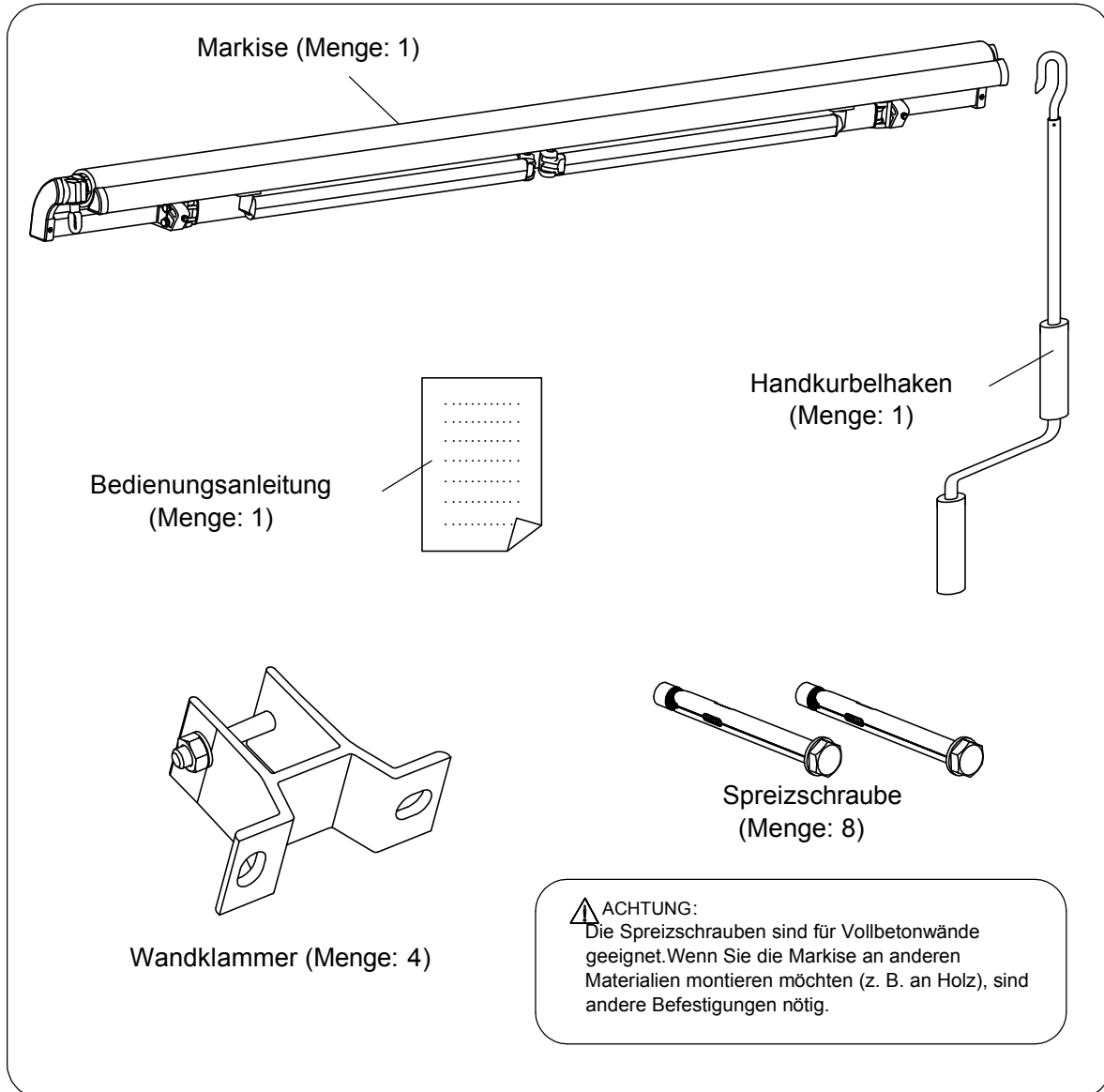

Bereiten Sie die folgenden Werkzeuge vor der Montage vor (nicht im Lieferumfang enthalten)

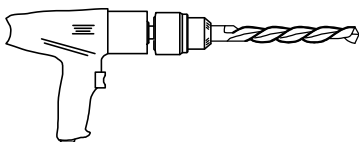

Bohrmaschine mit Bohrer
($\varnothing 12$)

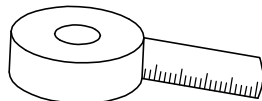

Maßband

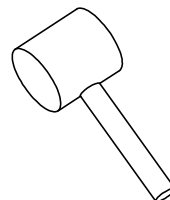

Hammer

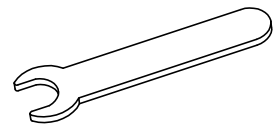

Schraubenschlüssel
(M10 und M12)

Montageablauf

Vor der Installation

Packen Sie alles vorsichtig aus und lösen Sie die Verbindungen. Es werden zwei Personen benötigt, um das Produkt zu handhaben.

Entnehmen und lagern Sie die Bestandteile an einem sicheren Ort, um einen Verlust zu vermeiden.

Seien Sie auf ein plötzliches Ausklappen von Teilen vorbereitet, besonders der Gelenkarme.

Lesen Sie vor der Montage sorgfältig die Montageanweisung.

Überprüfen Sie den Lieferumfang auf fehlende und beschädigte Teile. Installieren Sie das Produkt nicht, wenn Teile fehlen oder beschädigt sind.

Verändern Sie niemals die Konstruktion oder das Aussehen der Markise. Ein Nichtbefolgen dieser Anweisungen kann zu Verletzungen führen.

Stellen Sie sicher, dass die Wand stark genug und für eine Montage der Markise geeignet ist. Jet-Line übernimmt keine Verantwortung für Sachschäden und Schäden an der Markise, die durch mangelhafte Tragkraft der Montagewand verursacht wurden.

Entfernung zwischen benachbarten Wandklammern

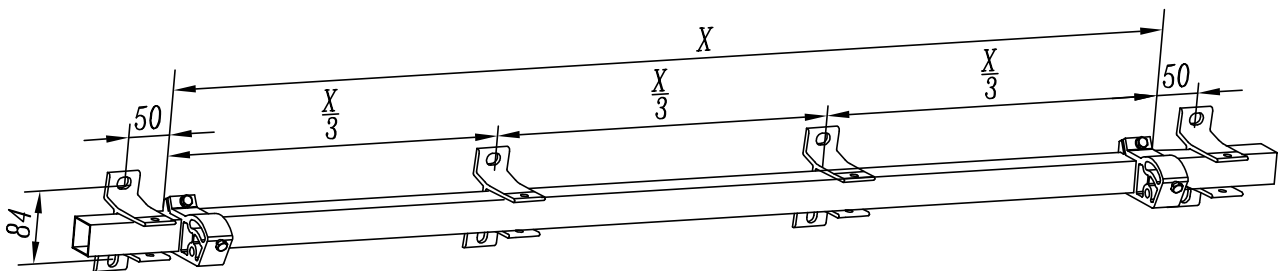

Wie in der Abbildung zu sehen empfehlen wir, die Markise so anzubringen, dass die Markisenoberfläche einen Winkel von etwa 80 Grad mit der Wand bildet, wenn sie geöffnet ist.

Berechnen Sie die Wandklammermontagehöhe (C) mit Hilfe der folgenden Formel

$$C = A + 0,17 \cdot H$$

A ist die gewünschte Höhe des Vorderprofils

H ist die maximale Projektionslänge des Schirms (H), erhältlich aus den Spezifikationen der Markise

0,17 ist der Koeffizient bei dem von uns empfohlenen

Neigungswinkel von 80°. (Wenn Sie es vorziehen, die Markise mit einem kleineren Neigungswinkel zu benutzen, können Sie die Ziffer durch 0,5 für einen Neigungswinkel von 60° und durch 0,71 für den maximalen Neigungswinkel von 45° ersetzen)

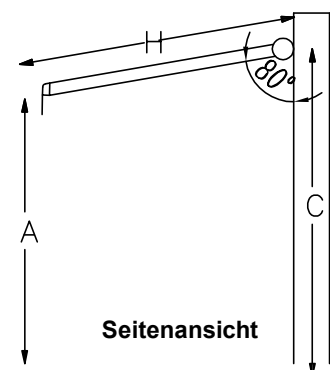

Montage der Wandklammern

Die Löcher jeder Gruppe müssen in horizontaler und vertikaler Richtung auf einer Linie liegen. Markieren Sie die Höhe an der Wand und ordnen Sie die Bohrlochpositionen für die Wandklammern an. Bohren Sie die Löcher mit einem Steinbohrer mit 12 mm Durchmesser mit einer Tiefe gleich der Länge der Spreizschraube. Beachten Sie, dass die Tiefe der Löcher den Gewindeteil der zentralen Schraube aus der Wand herausragen lassen muss.

Die Expansion Bolzen durch den Loch der Wandhalterung in den Wandloch einzulegen, mit Hammer vollständig in die Wand zu klopfen. Sicherzustellen ist, alle Wandhalterungen in der gleichen horizontalen Linie sein müssen, dann festschrauben.

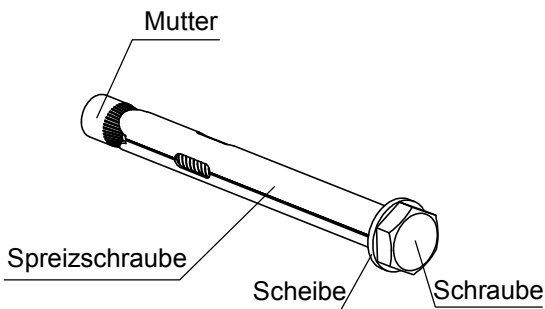
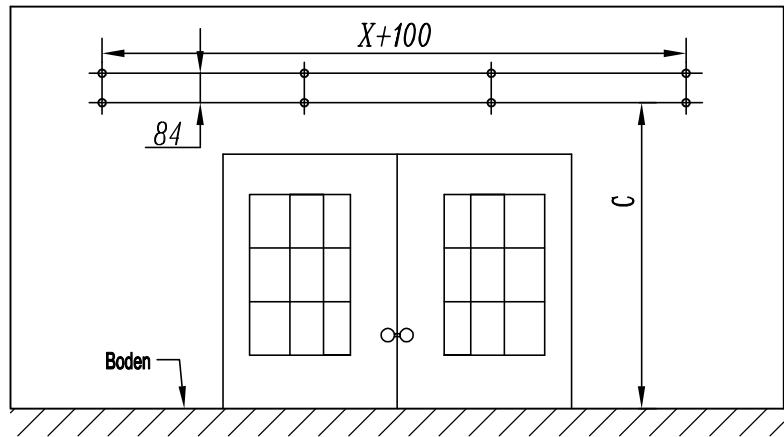

(Hinweis: Mutter und Scheibe können beim Transport von der Schraube getrennt worden sein, bringen Sie sie wieder an ihre Originalposition, bevor Sie die Schrauben während der Montage in die Wand schlagen.)

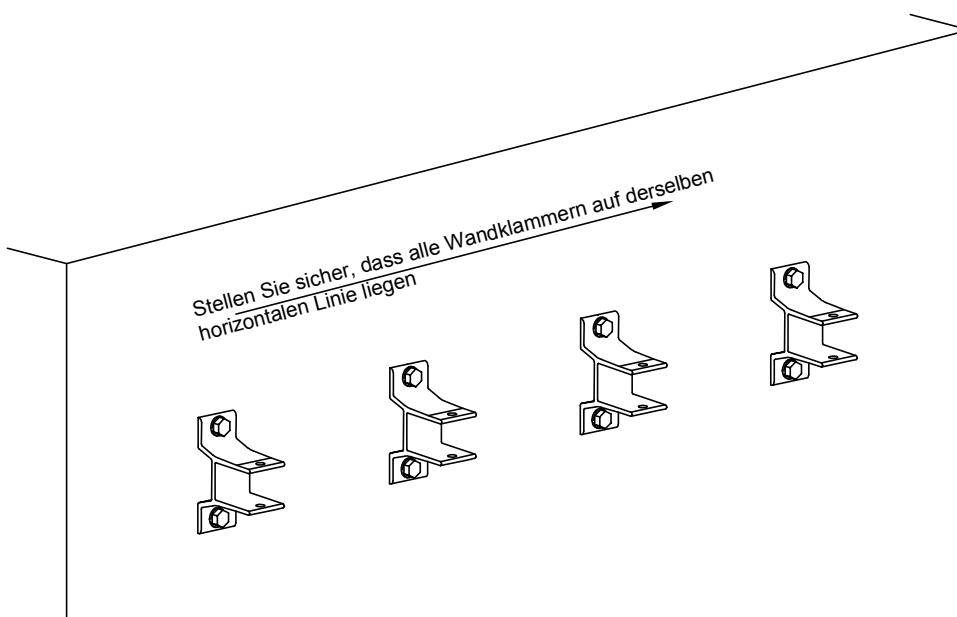
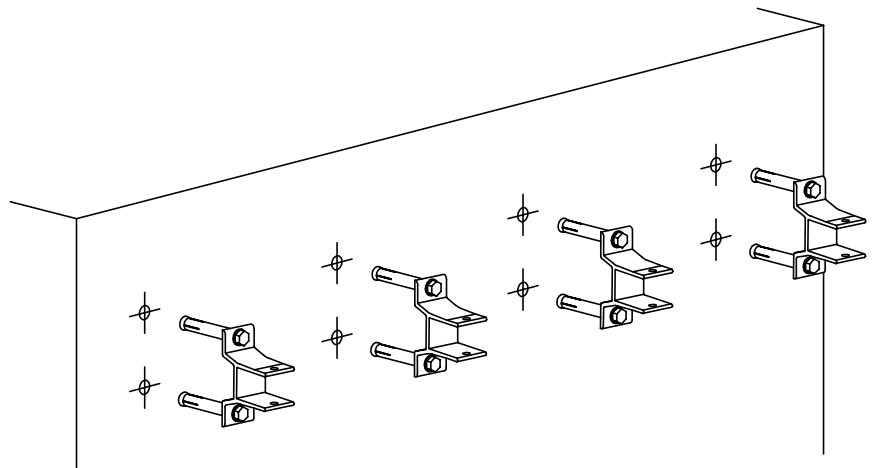

Montage der Markise an den Wandklammern

Bringen Sie den Handkurbelhaken an dem Getriebe an, drehen Sie die Kurbel, um die Markise aus- oder einzufahren. Entfernen Sie die Schrauben von den Wandklammern. Montieren Sie die Markise an den Wandklammern, indem Sie den quadratischen Torsionsstab an den Wandklammern befestigen. Befestigen Sie die Markise, indem Sie Schrauben und Muttern wieder an den Wandklammern befestigen. Ziehen Sie die Muttern fest, um sicherzustellen, dass die Markise sicher an den Wandklammern befestigt ist.

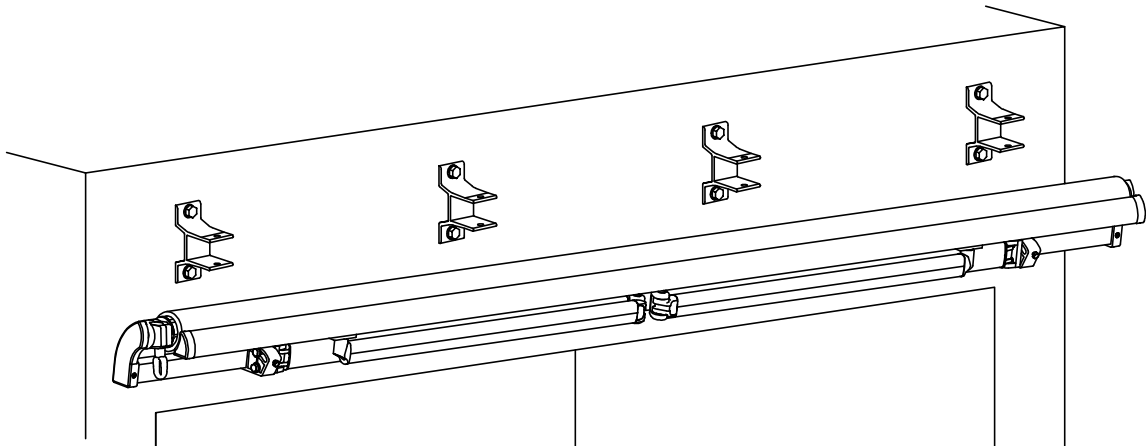

überprüfen Sie mit der Wasserwaage an der Vorderleiste, ob die Markise eben ist. Stellen Sie die Winkeleinsteller an beiden Enden ein, indem Sie die Befestigungsmutter des Winkeleinstellers lösen; drehen Sie die Stützschraube, um die Höhe einzustellen. Stellen Sie den Arm ein, bis das Vorderprofil eben ist. Ziehen Sie die Befestigungsmuttern wieder fest, um die Neigung der Markise zu fixieren. Um die Neigung der Markise einzustellen, verstellen Sie die Winkeleinsteller an beiden Armaufhängungen, um die gewünschte Neigung zu erreichen. Ziehen Sie die Befestigungsmuttern fest, wenn die Markise eben ist.

BEFESTIGUNGSMÜTTERN

ARM

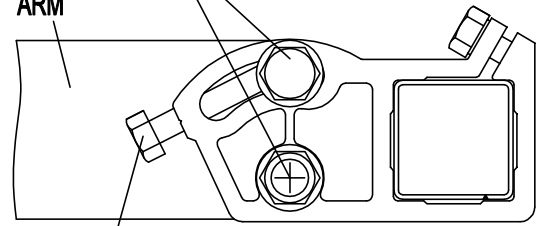

STÜTZSCHRAUBE

Betriebsanweisungen

Bringen Sie den Handkurbelhaken am Getriebe an und drehen Sie die Kurbel, um die Markise aus- oder einzufahren.

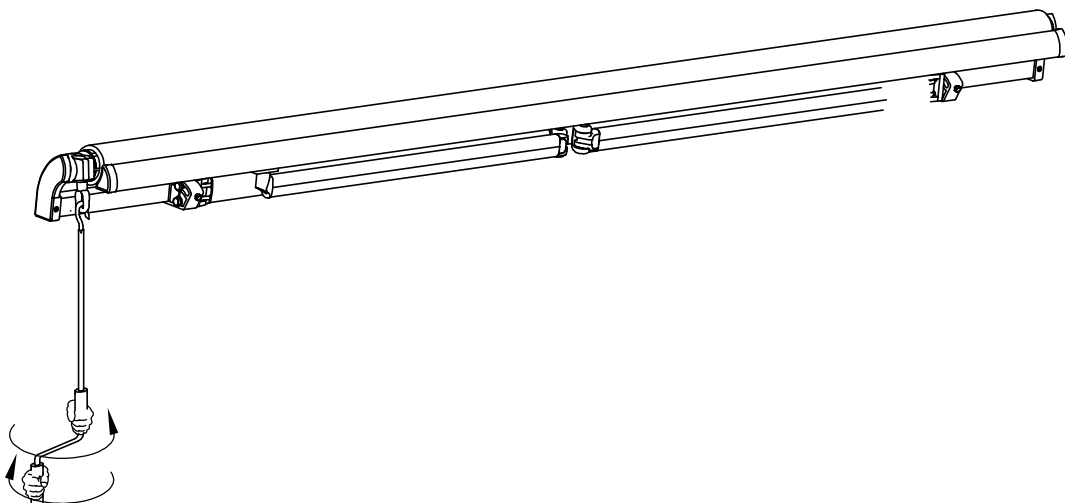

Fehlerbeschreibung

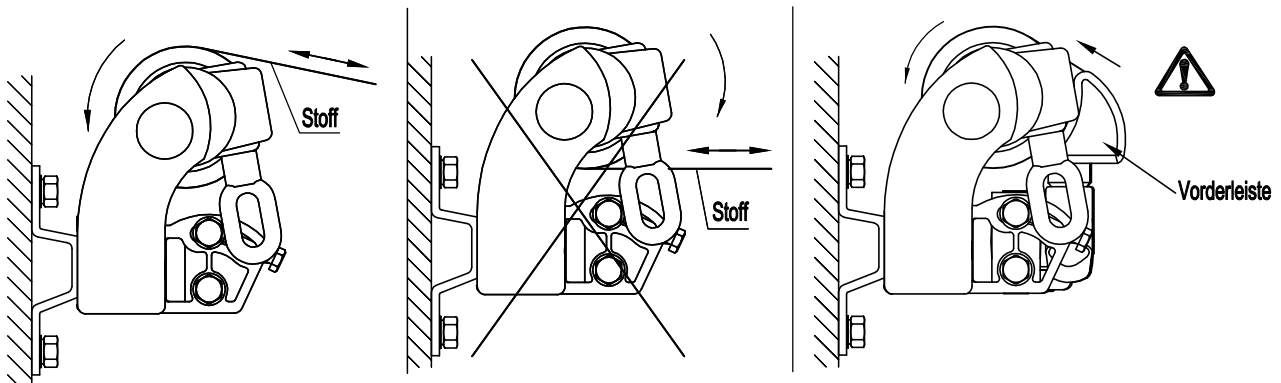

Warnung: Wenn die Vorderleiste die Rolle wie in der Abbildung zu sehen berührt, versuchen Sie nicht, diese noch näher zusammenzubringen, sonst könnte das Produkt beschädigt werden.

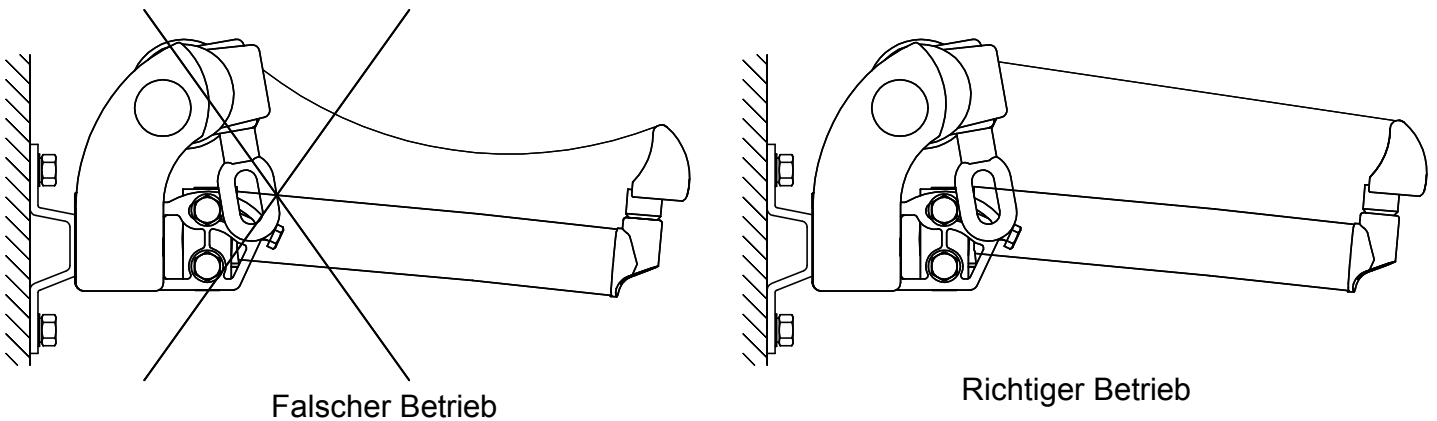

Warnung:

Der Stoff sollte während des Betriebs nicht durchhängen. Sonst könnte sich Wasser auf dem Stoff ansammeln. Betreiben Sie die Markise korrekt wie oben abgebildet.

Wartung

1. Schließen Sie die Markise immer an windigen Tagen, bei starkem Regen und wenn Sie sie nicht benutzen.
2. Das Produkt benötigt regelmäßige Wartung, das Getriebe ist das empfindlichste Teil des Produktes, weswegen es einmal alle drei Monate überprüft und geschmiert werden muss.
3. Entfernen Sie den Stoff nicht und waschen Sie ihn nicht. Wenn Sie den Stoff ersetzen müssen, wenden Sie sich für Hilfe an einen Fachmann.
4. Überprüfen Sie regelmäßig den Gesamtaufbau und alle Befestigungen, besonders am Anfang einer neuen Saison, um sicherzustellen, dass die Befestigungen festgezogen und in einem guten Zustand sind.

Namensliste der Teile

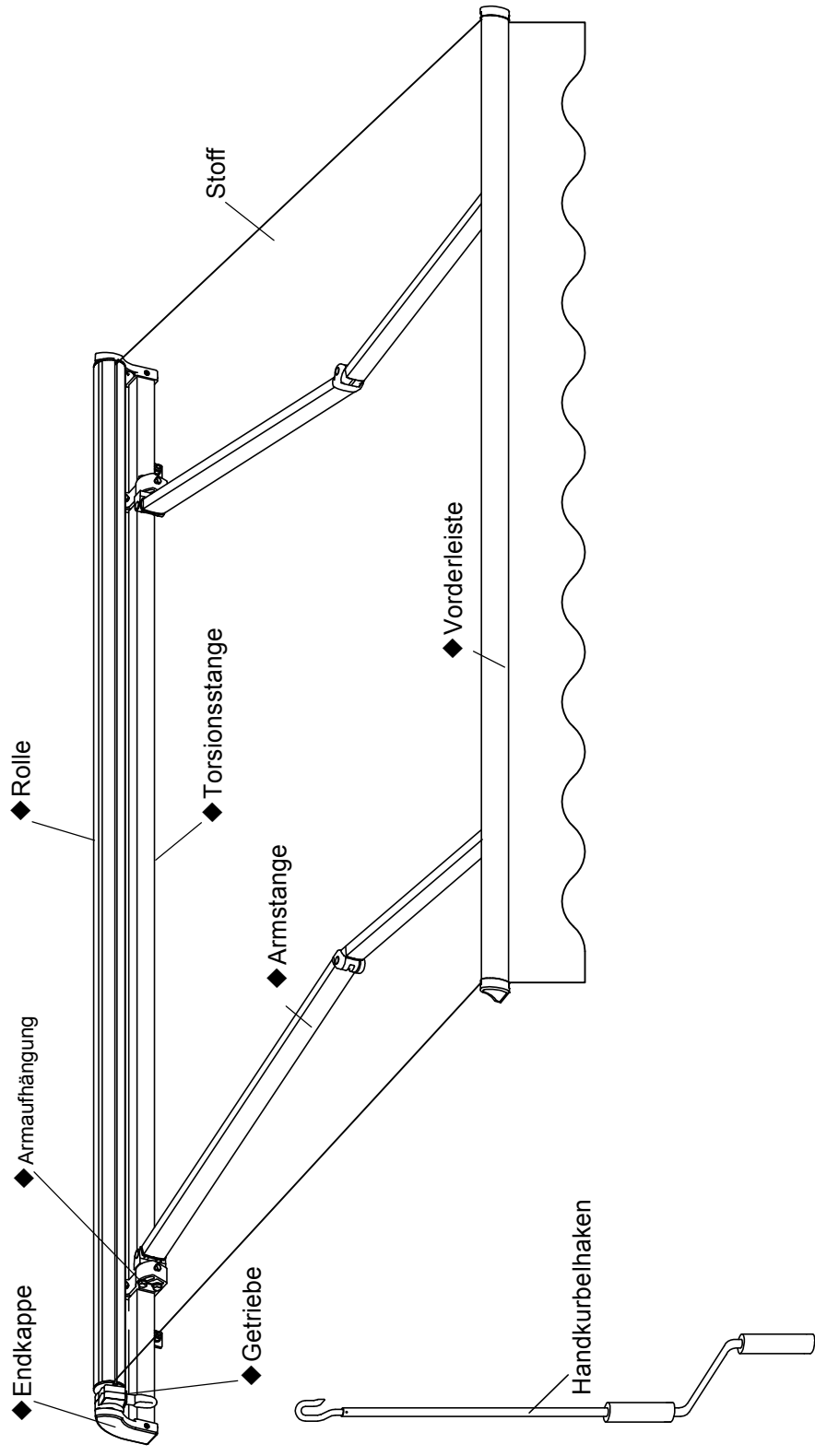

※ Hinweis

1. Wenn mit ♦ markierte Teile beschädigt sind, benutzen Sie das Produkt nicht, bis diese ersetzt wurden.

KBW Trading GmbH - Gewerbering 2 - D-88518 Herbertingen
www.markisendisount24.de

FR

Auvent rétractable BW12000

Art. Nr.: 2011800 / 2011200

⚠ AVERTISSEMENT ! VEUILLEZ LIRE LE MODE D'EMPLOI AVANT D'UTILISER ET DE MONTER LE PRODUIT

⚠ AVERTISSEMENT – POUR LA SÉCURITÉ DES PERSONNES, IL ÉTRE IMPORTANT DE SUIVRE CES INSTRUCTIONS. CONSERVEZ CES INSTRUCTION POUR VOUS Y REPORTER ULTÉRIEUREMENT

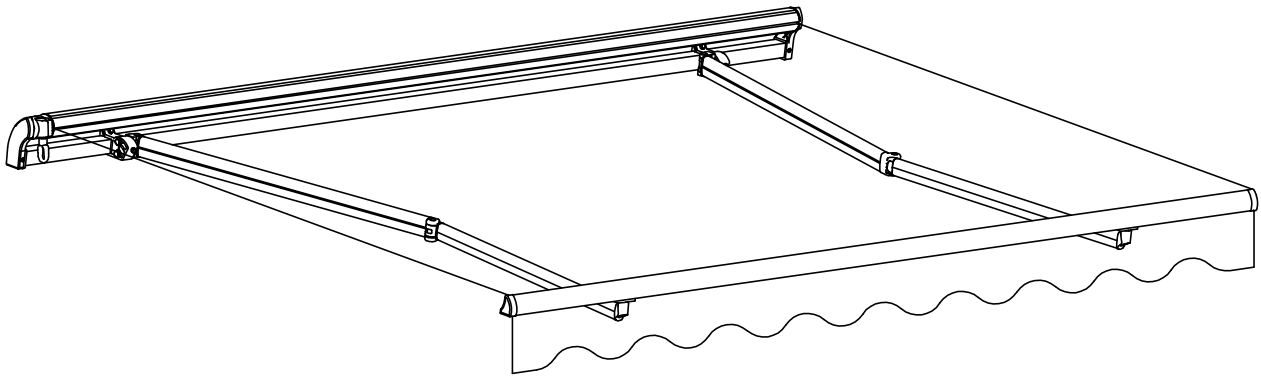

Table des matières

● Spécifications/ Précautions et instructions de sécurité pour l'installation et l'utilisation.	(1)
● Accessoires et outils requis	(2) (3)
● Procédure de montage.	(3) (4) (5)
● Instructions d'utilisation	(5) (6)
● Entretien	(6)
● Liste des pièces	(7)

Spécifications

Numéro de produit	Dimensions (cm)	Dimensions du parasol (cm)	Inclinaison	Classe de résistance au vent
BW12000	500 × 300	487 × 300	0° ~ 45°	2 (38 km/h)

Précautions et instructions de sécurité pour l'installation et l'utilisation

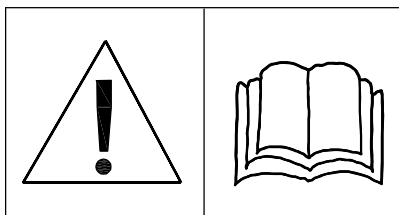

ATTENTION ! LISEZ LES INSTRUCTIONS AVANT D'UTILISER CE PRODUIT.

ATTENTION ⚠

AVANT D'OUVRIRE L'AUVENT, ASSUREZ-VOUS QUE TOUTES LES FIXATIONS DES ELEMENTS DE SECURITE SONT CORRECTEMENT INSTALLEES. FERMEZ TOUJOURS L'AUVENT PAR TEMPS VENTEUX, PLUVIEUX OU LORSQUE VOUS NE L'UTILISEZ PAS. LE NON-RESPECT DE CES INSTRUCTIONS PEUT ENTRAINER DES BLESSURES CORPORELLES ET DES DOMMAGES MATERIELS. LES BRAS MOBILES DE L'AUVENT SONT SOUS TENSION ET TOUTE SURTENSION PEUT ENTRAINER DES BLESSURES CORPORELLES ET DES DOMMAGES. N'ESSAYEZ JAMAIS DE DEMONTER OU DE REPARER L'AUVENT VOUS-MEME.

Légende des symboles :

- ⊘ Indique l'interdiction ⚠ Indique l'importance

- ⊘ N'installez jamais l'auvent dans des endroits élevés ou venteux. Le parasol pourrait tomber et causer des blessures corporelles.
- ⚠ Avant de commencer à déballer et à assembler le store, assurez vous que vous ayez les outils appropriés, suffisamment de personnel avec vous (2 personnes sont recommandées), un endroit et une surface propre et sèche pour le montage.
- ⚠ N'utilisez pas l'auvent dans des endroits soumis à des vibrations ou à des chocs.
- ⚠ Le montage peut être effectué par une main d'oeuvre non qualifiée sous la condition que les instructions soient scrupuleusement observées. Si des problèmes surviennent lors de l'assemblage, veuillez avoir recours à un personnel qualifié.
- ⚠ Utilisez correctement toutes les vis et écrous au cours de l'installation. S'ils ne sont pas fermement fixés, cela est très dangereux.
- ⊘ Faites attention à vos doigts pendant le montage.
- ⚠ N'utilisez pas l'auvent dans des endroits exposés à de hautes températures, tels que des murs situés à proximité de fours.
- ⚠ N'accrochez rien au cadre ou sur les bras d'articulation car le store pourrait tomber, être endommagé ou causer des dommages et des blessures.
- ⊘ N'utilisez jamais l'auvent par temps pluvieux ou venteux.
- ⊘ N'utilisez jamais l'auvent à d'autres fins que celles prévues.
- ⊘ L'utilisation de l'auvent par temps de gel peut l'endommager.
- ⊘ Fermez le parasol par temps venteux ou pluvieux.
- ⊘ Il n'est pas permis d'effectuer de quelconques modifications sur le store.
- ⚠ Veillez à avoir suffisamment de place lors de l'ouverture et de la fermeture du store.
- ⊘ N'utilisez pas de grill ou barbecue sous le store et n'allumez pas de feu à sa proximité.
- ⊘ N'ouvrez pas le store lorsque des travaux comme nettoyage des fenêtres, etc. sont effectués près de celui-ci.
- ⚠ Vérifiez le store tous les 3 mois pour être sûr que tous les fixations sont bien en place et que les éléments ne sont pas endommagés.
- ⚠ N'utilisez pas le store si des réparations sont nécessaires. N'essayez pas de réparer le produit par vous-même, mais confiez le à une personne qualifiée pour la réparation.

Accessoires et outils requis

Auvent (quantité : 1)

Instructions d'utilisation (quantité : 1)

Manivelle (quantité : 1)

Support mural (quantité : 4)

Vis d'expansion (quantité : 8)

⚠ ATTENTION :
Les vis d'expansion sont conçues pour une installation sur des murs en béton. Si vous souhaitez monter l'auvent sur d'autres surfaces murales (en bois, par exemple), d'autres fixations seront nécessaires. Assurez-vous que les fixations pour les autres matériaux peuvent supporter le même poids que les vis d'expansion pour le montage sur des surfaces en béton.

Préparez les outils suivants avant le montage (non fournis).

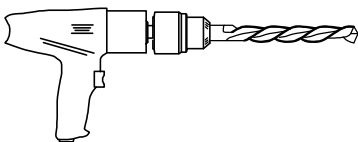

Perceuse avec mèche (Ø12)

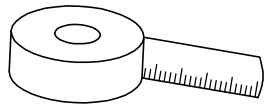

Mètre-ruban

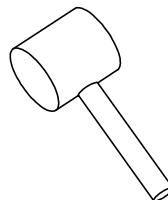

Marteau

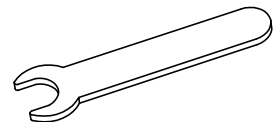

Clé(M10 und M12)

Procédure de montage

Avant l'installation

Déballez le tout avec soin et séparez les fixations.

Deux personnes sont nécessaires pour installer le produit.

Prélevez et stockez les composants dans un lieu sûr afin d'éviter toute perte.

Préparez vous pour un dépliement soudain des parties du store, particulièrement le bras articulés.

Lisez soigneusement avant le montage tous les instructions le concernant. Vérifiez les éléments livrés, leur quantité et s'ils sont endommagés.

N'installez pas le produit si des pièces sont manquantes et endommagées.

Ne changez jamais la construction du produit si certaines pièces sont manquantes ou endommagées.

S'il advenait que les instructions ne soient pas suivies, il peut y avoir danger de blessures.

Assurez vous que le mur soit assez fort et qu'il soit approprié pour le montage du store. Jet-Line n'assume aucune responsabilité pour des dommages et les dégâts sur le store, qui aurait été causés parce que le mur de montage ne pouvait pas supporter la charge.

Distance entre les supports muraux adjacents

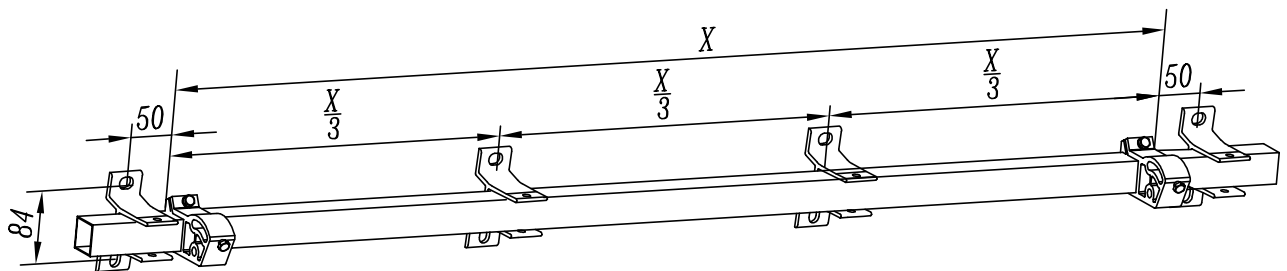

Comme l'illustre le schéma, nous recommandons que la surface de l'auvent soit fixée de sorte à former un angle de 80° avec le mur lorsqu'il est ouvert.

Calculez la hauteur de montage des supports muraux (C) à l'aide de la formule suivante :

$$C = A + 0,17 * H$$

A est la hauteur désirée pour le profil avant

H est la longueur de projection maximale de l'auvent (H), qui peut être calculée à l'aide des spécifications de l'auvent.

0,17 est le chiffre de positionnement à utiliser pour l'angle d'inclinaison de 80° recommandé. (Si vous préférez monter l'auvent à un angle inférieur, vous pouvez remplacer le chiffre par 0,5 pour un angle d'inclinaison de 60° et par 0,71 pour l'angle d'inclinaison maximale de 45°)

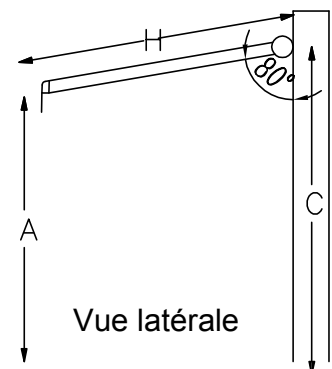

Montage des supports muraux

Les trous de chaque groupe doivent être dans une position transversale et verticale sur une ligne. Marquez la hauteur sur le mur et situez les positions de trous de forage pour les supports muraux. Percez les trous avec un foret de maçonnerie d'un diamètre de 12 mm, à une profondeur égale à la longueur de la vis d'expansion. Assurez-vous que la profondeur des trous permet à l'extrémité fileté de la vis centrale de dépasser du mur.

Quand les boulons passés les supports muraux, il faut utiliser avec le marteau et frapper complètement dans le mur et assurer les supports muraux qui sont dans le même niveau après bien serrer les boulons.

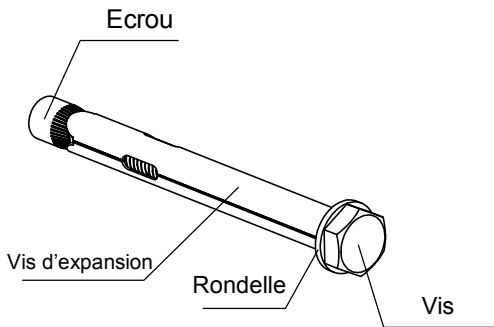
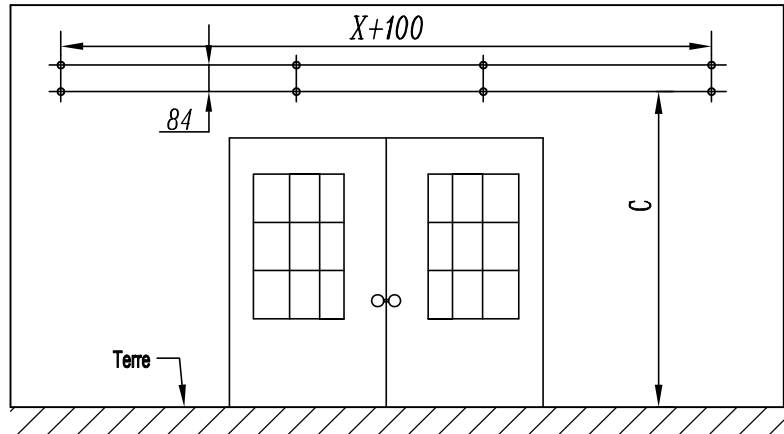

(Remarque importante : L'écrou et la rondelle peuvent se détacher du boulon lors du transport. Veuillez les remettre en position originale avant de marteler les vis dans le mur lors de l'installation).

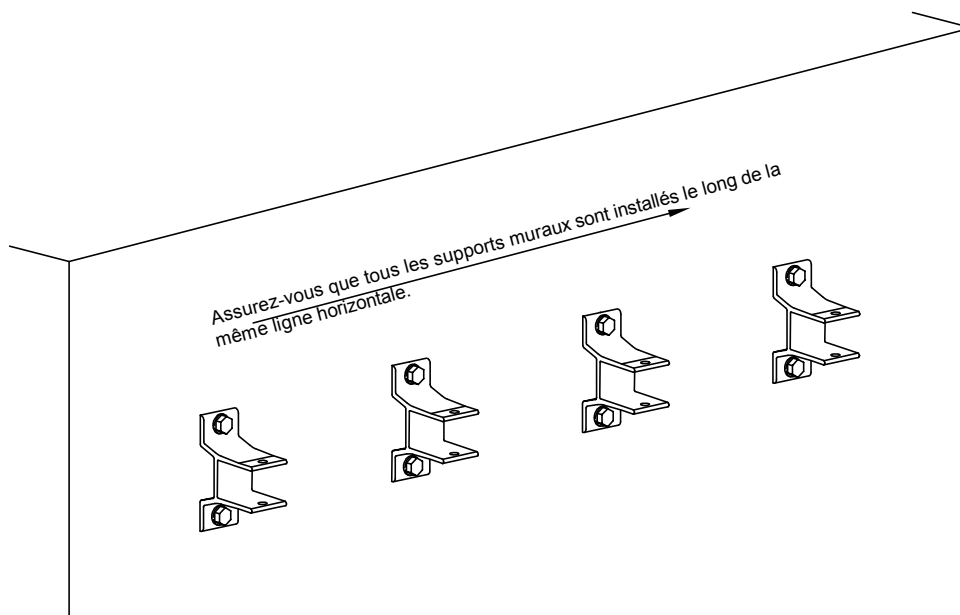
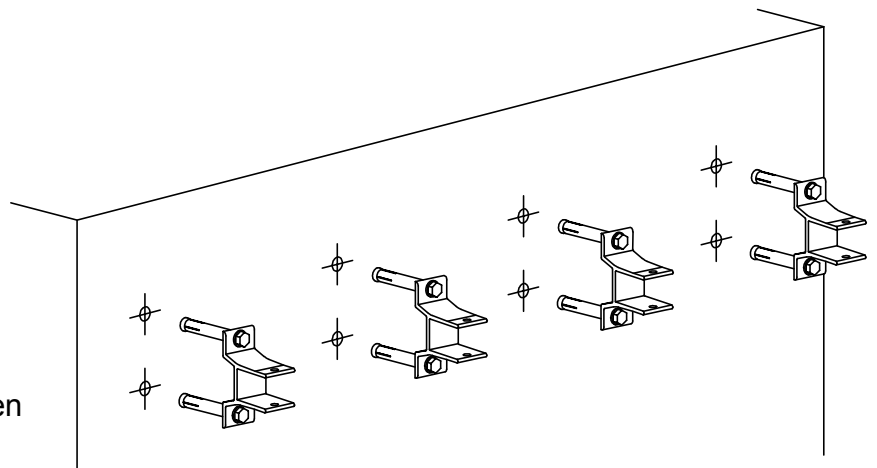

Fixation de l'auvent aux supports muraux

Fixez la manivelle à la boîte à roulement, puis tournez-la pour étendre ou enrouler l'auvent. Retirez les vis des supports muraux. Installez l'auvent sur les supports muraux en fixant la barre de torsion carrée aux supports muraux. Fixez l'auvent en serrant une fois de plus les vis et les écrous sur les supports muraux. Serrez les écrous pour vous assurer que l'auvent est fermement fixé aux supports muraux.

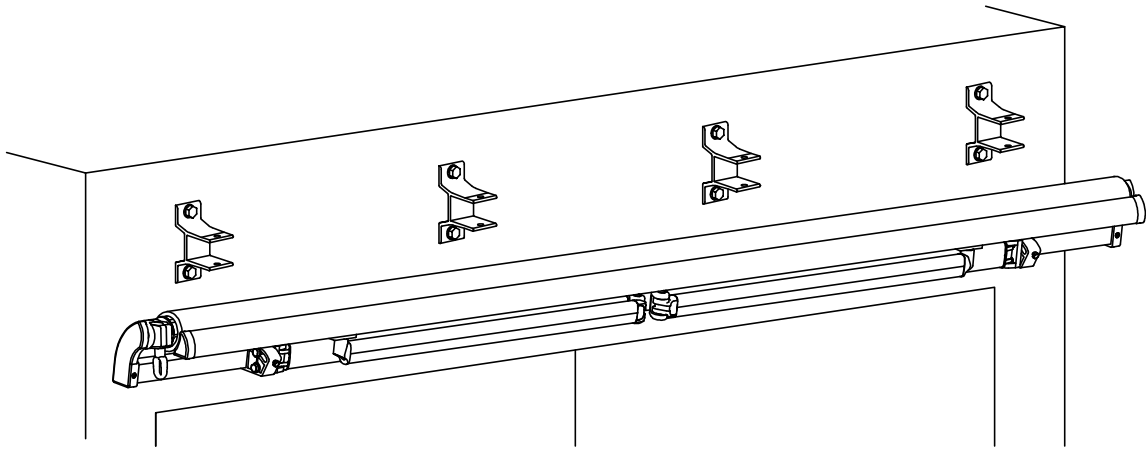

A l'aide du niveau d'eau, vérifiez la barre avant pour vous assurer que l'auvent est parfaitement à l'horizontal. Ajustez le dispositif d'ajustement de l'angle d'inclinaison aux deux extrémités en desserrant les écrous de fixation du dispositif. Tournez la vis de support pour régler la hauteur. Ajustez le bras jusqu'à ce que le profil avant soit parfaitement à l'horizontal. Serrez à nouveau les écrous de fixation pour fixer l'angle de l'auvent. Pour ajuster l'angle de l'auvent, ajustez le dispositif d'ajustement de l'angle des deux consoles-support des bras pour obtenir l'inclinaison désirée. Serrez les écrous de fixation une fois que l'auvent est à parfaitement à l'horizontal.

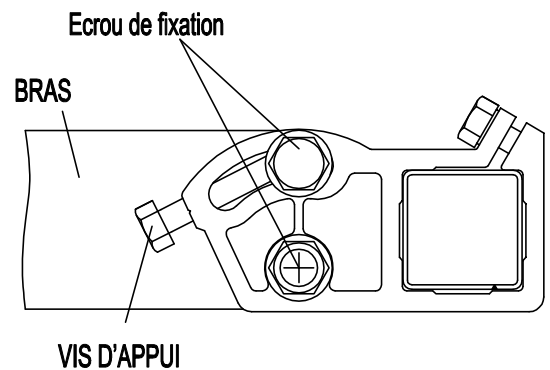

Instructions d'utilisation

Fixez la manivelle à la boîte à roulement, puis tournez la manivelle pour étendre ou enrouler l'auvent.

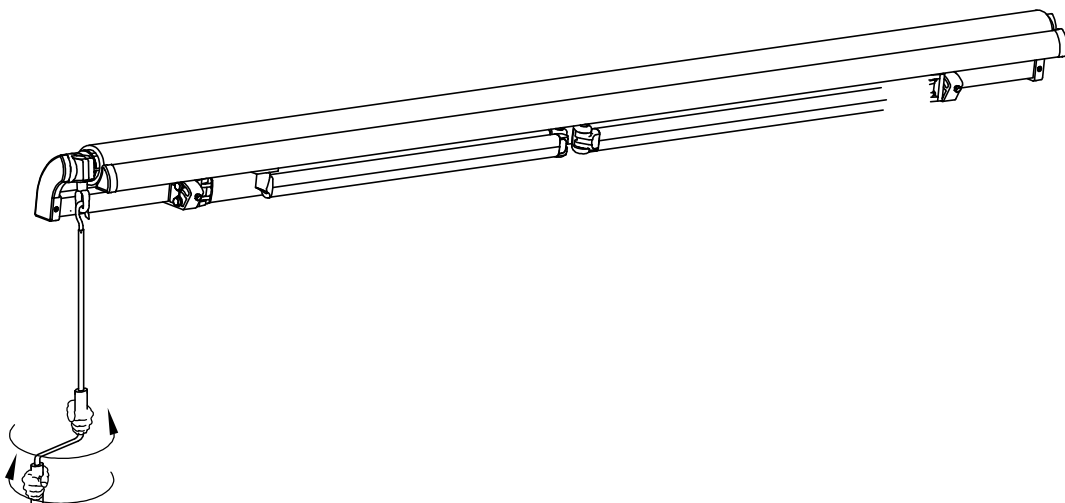

Dysfonctionnement

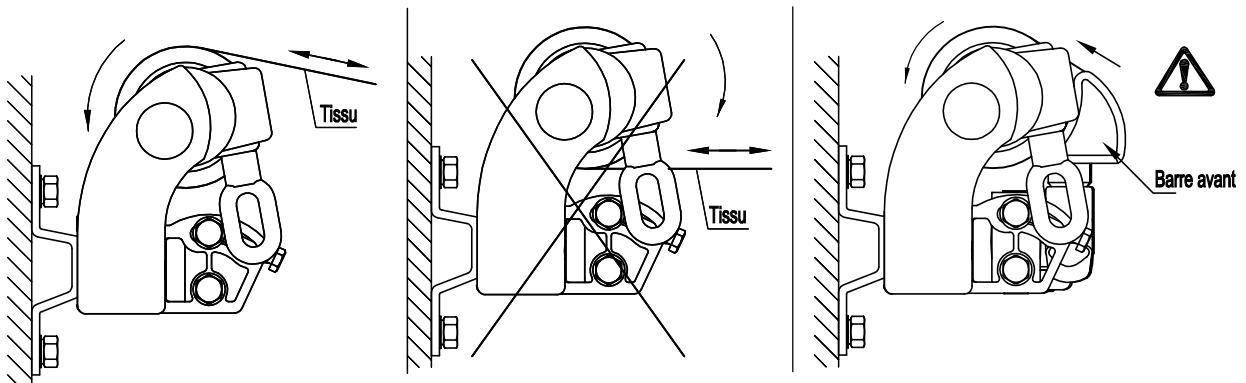

Attention : Le tissu ne doit pas pendre lors de l'utilisation ; sinon, de l'eau pourrait s'accumuler sur celui-ci. Utilisez l'auvent de manière appropriée, tel qu'illustré.

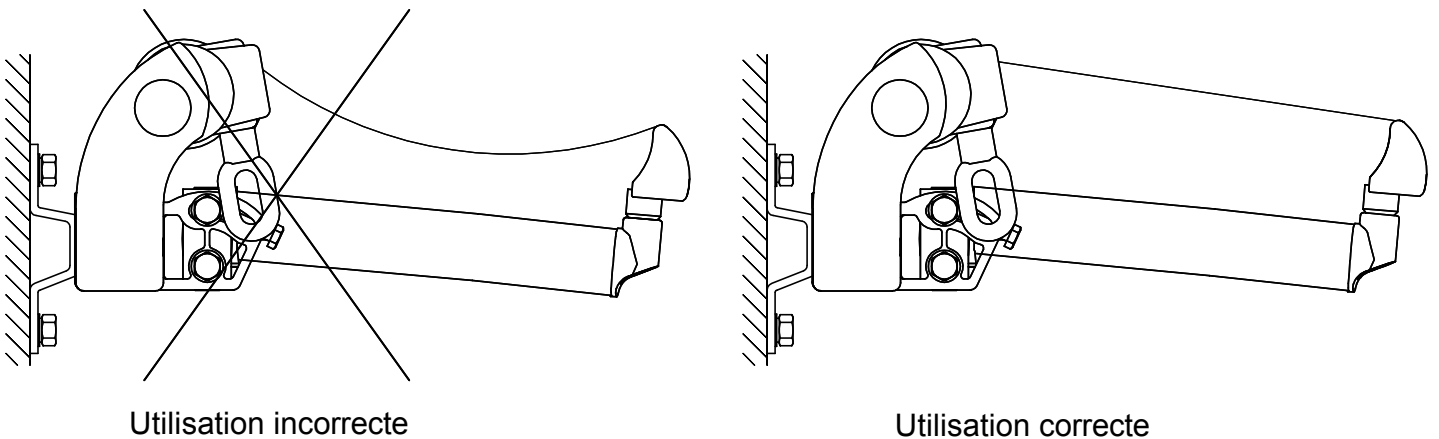

Utilisation incorrecte

Utilisation correcte

Attention :

Le tissu ne doit pas pendre lors de l'utilisation ; sinon, de l'eau pourrait s'accumuler sur celui-ci. Utilisez l'auvent de manière appropriée, tel qu'illustré.

Entretien

1. Enroulez toujours l'auvent par temps venteux, pluvieux ou lorsque vous ne l'utilisez pas.
2. Ce produit requiert un entretien régulier. La boîte à roulement est le composant le plus vulnérable. Elle doit ainsi faire l'objet d'une inspection et être lubrifiée tous les trois mois.
3. Ne retirez pas le tissu et ne le lavez pas. Consultez un professionnel pour obtenir des conseils et de l'aide si vous souhaitez remplacer le tissu.
4. Vérifiez régulièrement l'ensemble de l'installation et des fixations, notamment au début d'une nouvelle saison, afin de vous assurer que les toutes les fixations sont fermes et en bon état.
5. Le fonctionnement sous certaines conditions météorologiques peuvent occasionner des dommages.

Liste des pièces

7

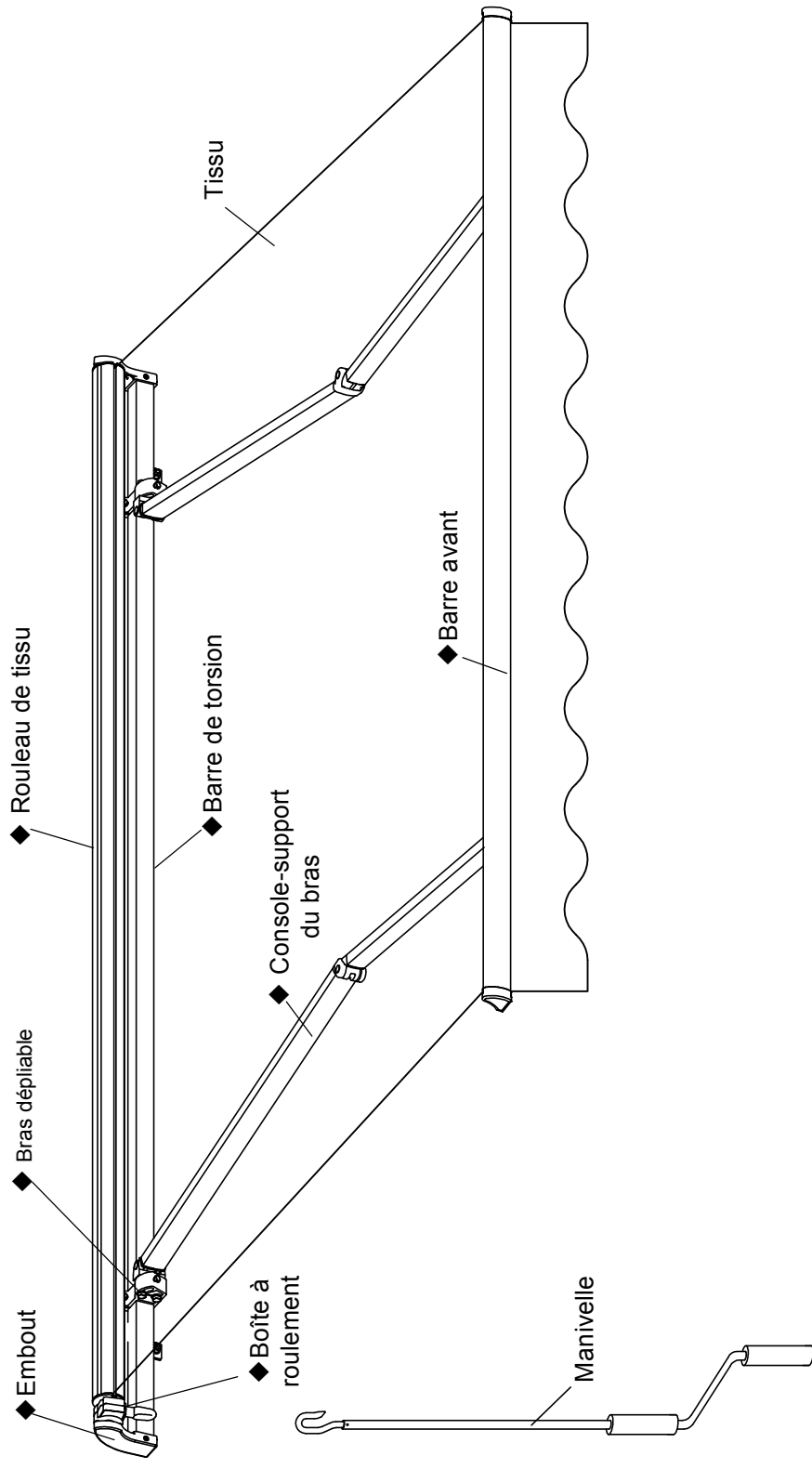

※ Remarque importante :

1. N'utilisez pas ce produit avant que toute pièce portant le symbole ◆ qui présente des dommages soit remplacée.

KBW Trading GmbH - Gewerbering 2 - D-88518 Herbertingen
www.markisendisount24.de

Tenda retrattile

BW12000

Art. Nr.: 2011800 / 2011200

⚠ ATTENZIONE! LEGGERE LE ISTRUZIONI PRIMA DELL'USO E DEL MONTAGGIO DEL PRODOTTO

⚠ ATTENZIONE – PER LA SICUREZZA DELLE PERSONE È IMPORTANTE RISPETTARE QUESTE ISTRUZIONI. CONSERVARE LE PRESENTI ISTRUZIONI PER FUTURA CONSULTAZIONE

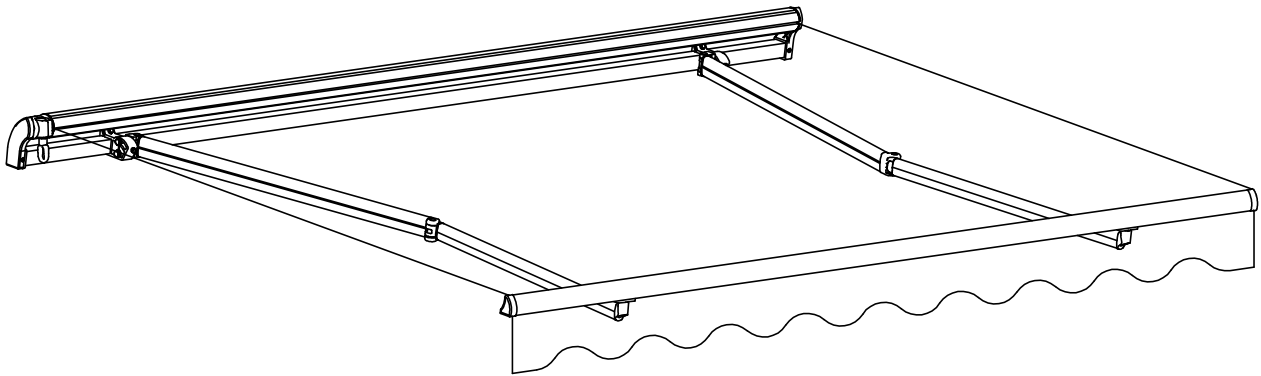

Contenuto

● Specifiche / Precauzioni e istruzioni per la sicurezza e per l'uso	(1)
● Accessori e attrezzi necessari	(2) (3)
● Processo di montaggio	(3) (4) (5)
● Istruzioni d'uso	(5) (6)
● Manutenzione	(6)
● Lista dei componenti	(7)

Specifiche

Numero prodotto	Dimensioni finite(cm)	Dimensioni ombrello(cm)	Inclinazione	Classe resistenza vento
BW12000	500 × 300	487 × 300	0° ~ 45°	classe 2 (38 km/h)

Precauzioni e istruzioni per la sicurezza e per l'uso

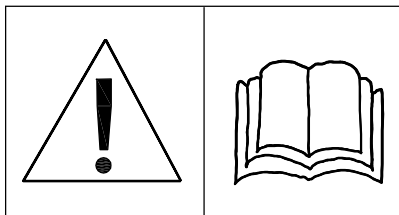

ATTENZIONE, LEGGERE LE ISTRUZIONI PRIMA DI USARE QUESTO PRODOTTO

ATTENZIONE ⚠

PRIMA DI APRIRE IL TENDONE, ASSICURARSI CHE TUTTI I FISSAGGI E GLI ELEMENTI DI SICUREZZA SIANO INSTALLATI CORRETTAMENTE. CHIUDERE SEMPRE IL TENDONE IN CONDIZIONI VENTOSE, DI PIOGGIA O QUANDO NON VIENE UTILIZZATO. L'INOSSERVANZA DI QUESTE ISTRUZIONI POTREBBE PROVOCARE LESIONI PERSONALI E DANNI ALLA PROPRIETÀ. LE BRACCIA MOBILI DEL TENDONE SONO SOTTO TENSIONE E QUALSIASI SOVRACCARICO POTREBBE PROVOCARE LESIONI PERSONALI E DANNI. NEVER TRY TO DISASSEMBLE OR REPAIR THE AWNING YOURSELF.

Legenda simboli:

⊘ Significa proibito

ⓘ Significa importante

- ⊘ Mai assemblare il tendone in zone elevate o ventose perché l'ombrellone solare potrebbe cadere e provocare lesioni personali.
- ⓘ Prima di disimballare e montare la marquise controllare di avere gli attrezzi necessari, personale (si consigliano due persone) e spazio sufficiente nonché una superficie pulita e asciutta su cui eseguire il montaggio.
- ⓘ Non utilizzare il tendone in aree con presenza di vibrazioni o urti.
- ⓘ Il montaggio può essere eseguito da personale non esperto a condizione che le istruzioni vengano seguite scrupolosamente. Nel caso si riscontrassero dei problemi durante il montaggio rivolgersi a personale specializzato.
- ⓘ Usare tutte le viti e i dadi durante il montaggio come previsto perché è davvero pericoloso se dovessero allentarsi.
- ⊘ Prestare attenzione alle proprie dita durante il montaggio.
- ⓘ Non usare il tendone in zone ad elevate temperature come i muri in prossimità di fornaci.
- ⓘ Non appendere nulla al telaio o ai bracci articolati perché la marquise potrebbe cadere e causare danni o ferite.
- ⊘ Mai usare il tendone quando piove o in giornate ventose.
- ⊘ Mai usare il tendone per qualsiasi altro scopo diverso da quello per cui è stato progettato.
- ⊘ Si potrebbe danneggiare il tendone qualora venisse usato a temperature molto basse.
- ⊘ Chiudere l'ombrellone solare in giornate di vento o di pioggia.
- ⊘ Non è consentito apportare modifiche di alcun tipo alla marquise.
- ⓘ Fare attenzione che ci sia posto sufficiente attorno alla marquise per entrare e uscire.
- ⊘ Non fare grigliate sotto alla marquise né accendere alcun fuoco nelle vicinanze.
- ⊘ Non aprire la marquise se nelle vicinanze si svolgono attività quali la pulizia delle finestre.
- ⓘ Controllare la marquise ogni tre mesi per assicurarsi che tutti gli elementi di fissaggio siano ben serrati e che i prodotti non siano danneggiati.
- ⓘ Non utilizzare la marquise se sono necessarie riparazioni. Non cercare di riparare il prodotto da soli ma rivolgersi a personale qualificato.

Accessori e attrezzi necessari

Tendone (quantità: 1)

Istruzioni operative:
(quantità: 1)

Manovella (quantità: 1)

Viti a espansione:
(quantità: 8)

Mensola a muro (quantità: 6)

⚠ ATTENZIONE:
Le viti ad espansione sono adatte per montaggio nei muri di cemento. Se si desidera attaccare il tendone su altri tipi di pareti (ad es: legno), allora saranno necessari altri tipi di fissaggi. Assicurarsi che i fissaggi per altri materiali possano sopportare lo stesso peso delle viti ad espansione per il montaggio su pareti di cemento.

Preparare i seguenti attrezzi prima del montaggio (non inclusi).

Trapano con punta
(Ø12)

Metro a nastro

Martello

Chiave inglese
(M10 und M12)

Processo di montaggio

Prima dell'installazione

Estrarre tutto con cura dalla confezione e allentare le giunzioni.

Il prodotto deve essere maneggiato da due persone.

Estrarre e disporre i componenti in un luogo sicuro per evitare di perderli.

Essere preparati alla possibilità che i componenti si aprano improvvisamente, soprattutto i bracci articolati.

Leggere attentamente le istruzioni per il montaggio prima di montare il prodotto.

Controllare che tutti i pezzi siano presenti e integri.

Non installare il prodotto nel caso manchino dei pezzi o siano danneggiati.

Non modificare mai la struttura o l'aspetto della marquise.

La mancata osservanza di queste istruzioni può causare ferite.

Controllare che la parete sia sufficientemente robusta e adatta al montaggio della marquise. Jet-Line non è responsabile di danni materiali e danni alla marquise causati da insufficiente portata della parete da montaggio.

Distanza tra staffe a muro adiacenti

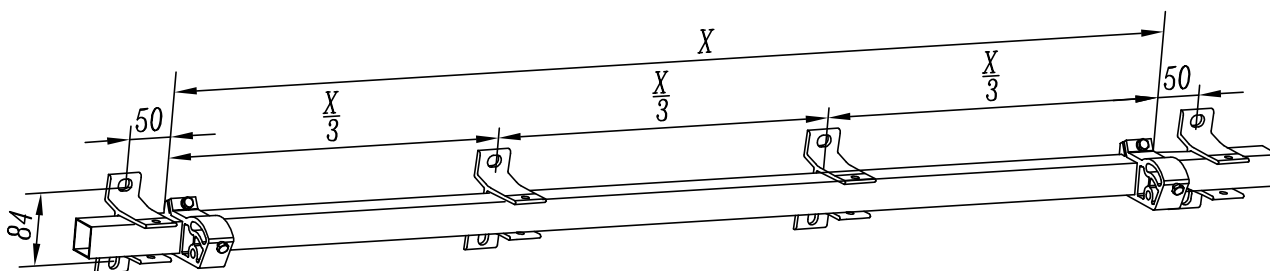

Come mostrato nello schema, consigliamo di fissare la superficie della tenda in modo tale che formi un angolo di 90° rispetto al muro quando è aperta.

Calcolare l'altezza di montaggio delle staffe a muro (C) utilizzando la formula seguente

$$C = A + 0,17 * H$$

A è l'altezza desiderata del lato frontale

H è l'estensione frontale massima della tenda (H), che può essere ottenuta dai dati tecnici della tenda.

0,17 è il numero da utilizzare per ottenere l'angolo d'inclinazione consigliato di 80°. (se si preferisce montare la tenda ad un angolo inferiore, è possibile invece utilizzare 0,5 per ottenere un'inclinazione di 60° e 0,71 per il massimo angolo d'inclinazione di 45°)

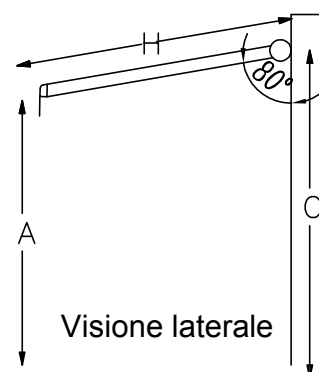

Montaggio delle mensole a muro

I fori di ogni gruppo devono essere eseguiti in direzione trasversale e verticale su una linea. Marcare l'altezza sul muro e allineare i fori da trapano per le mensole a muro. Trapanare i fori con una punta da 12 mm di diametro e una profondità pari alla lunghezza della vite ad espansione. Assicurarsi che la profondità dei fori permetta all'estremità filettata della vite centrale di spuntare fuori dal muro.

Con tasselli ad espansione attraverso la parete della base del foro e il foro nella parete per combattere il bullone di espansione con un martello completamente battere il muro. Assicurarsi che tutti i bulloni staffa sarà la chiusura stessa linea orizzontale.

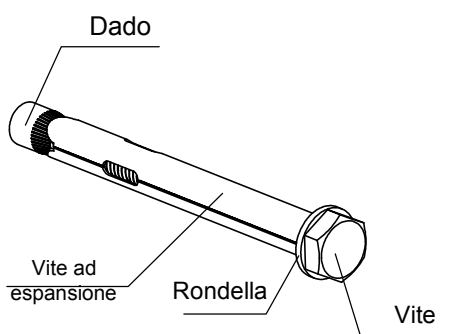
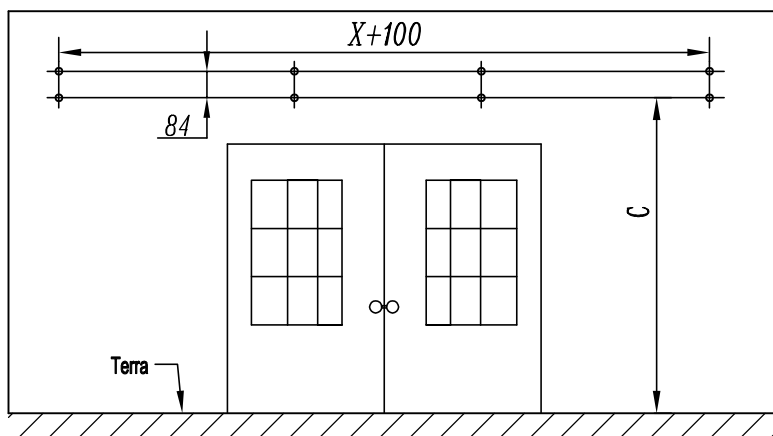

(Si prega di notare: Il dado e la rondella potrebbero separarsi dalla vite durante il trasporto. Metterli nella loro posizione originale prima di inserire le viti nel muro durante il montaggio).

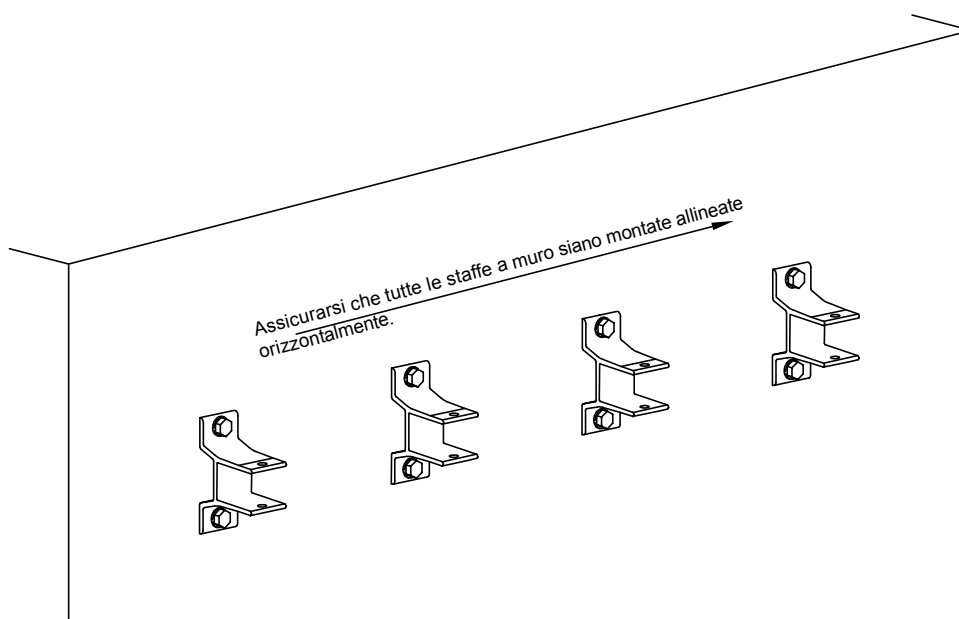
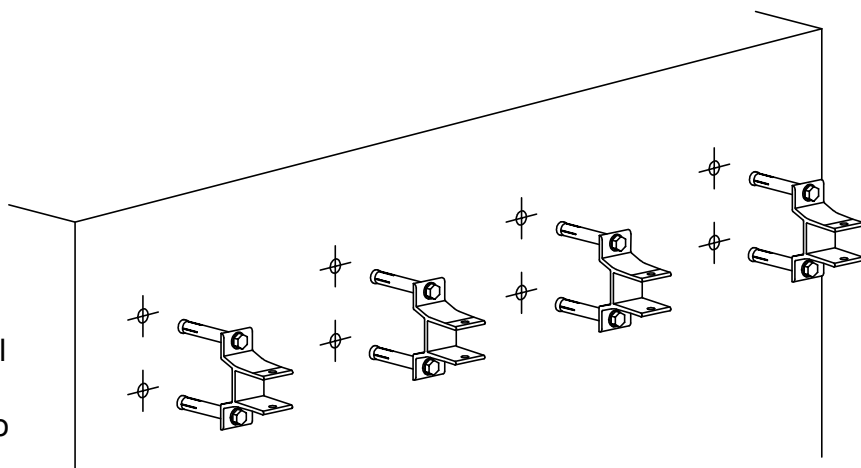

Montare il tendone sulle mensole a muro

Attaccare la manovella alla scatola ingranaggi e ruotare la manovella per estendere o ritrarre il tendone. Togliere le viti dalle mensole a muro. Montare il tendone sulle mensole a muro assicurando la barra di torsione quadratica alle mensole a muro. Assicurare il tendone stringendo le viti e i dadi di nuovo sulle mensole a muro. Stringere i dadi per assicurarsi che il tendone sia attaccato in modo sicuro alle mensole a muro.

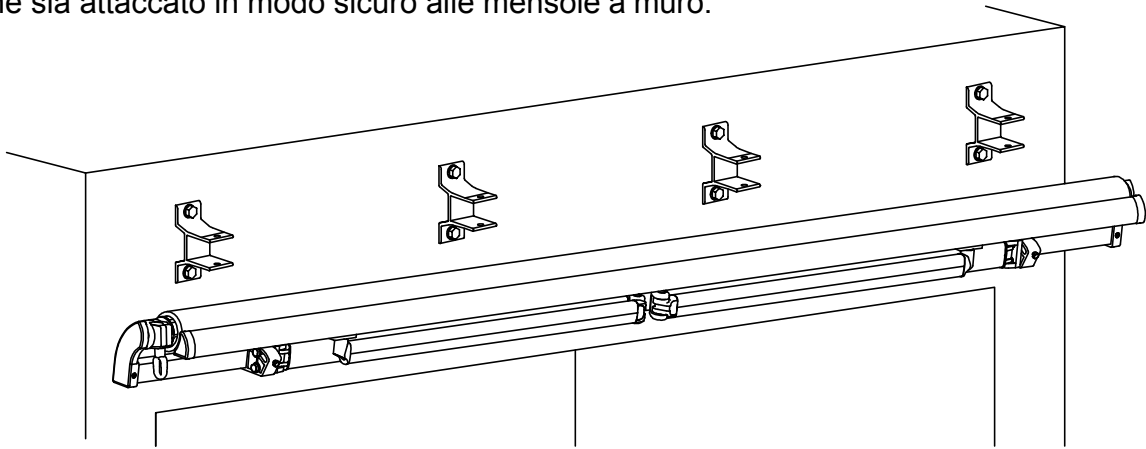

Usando il livello dell'acqua, controllare la barra frontale per assicurarsi che il tendone sia a livello. Porre il regolatore dell'angolo su entrambe le estremità allentando i dadi di chiusura del regolatore d'angolo; girare la vite di supporto per regolare l'altezza. Regolare il braccio finché il profilo frontale non sia in piano. Stringere il dado di chiusura di nuovo per assicurare l'angolo del tendone. Al fine di impostare l'angolo del tendone, aggiustare il regolatore d'angolo su entrambe le mensole di supporto delle braccia finché non sia raggiunto l'angolo desiderato. Stringere il dado di chiusura quando il tendone è in piano.

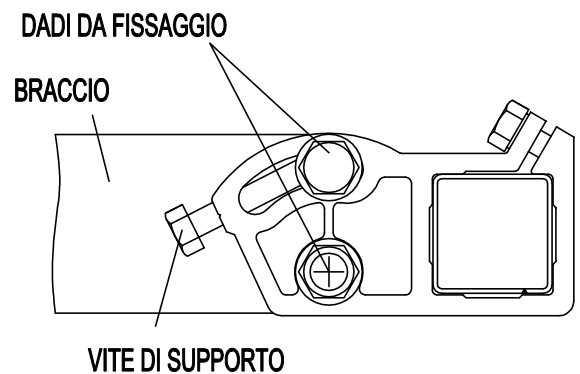

Istruzioni d'uso

Attaccare la manovella alla scatola degli ingranaggi e ruotarla per estendere e ritrarre la tenda.

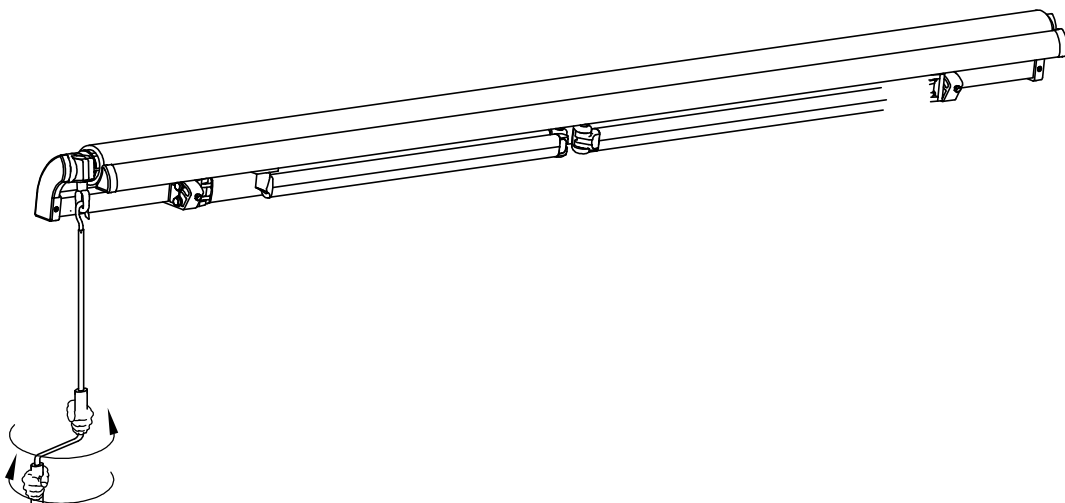

Malfunzionamento

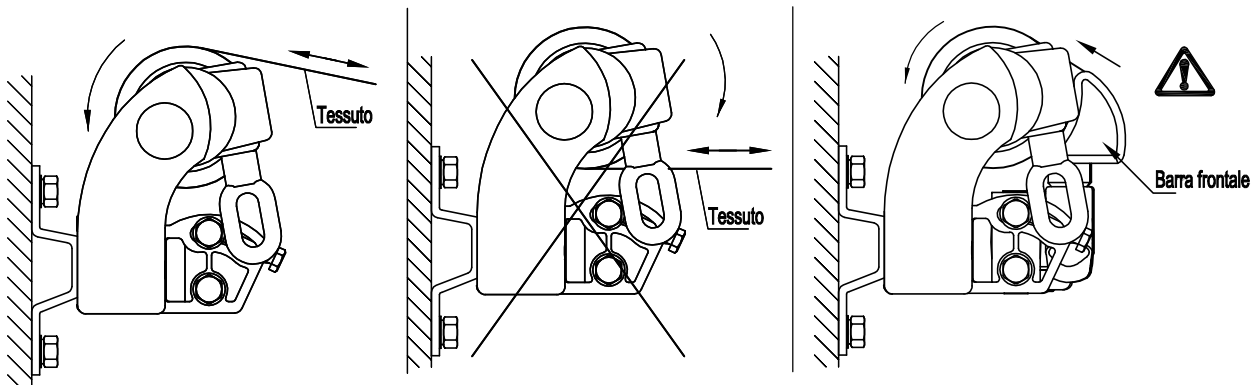

Attenzione: Se la barra frontale tocca il rullo come mostrato nel disegno, allora non provare ad avvicinarli maggiormente tra loro altrimenti il tendone si potrebbe danneggiare.

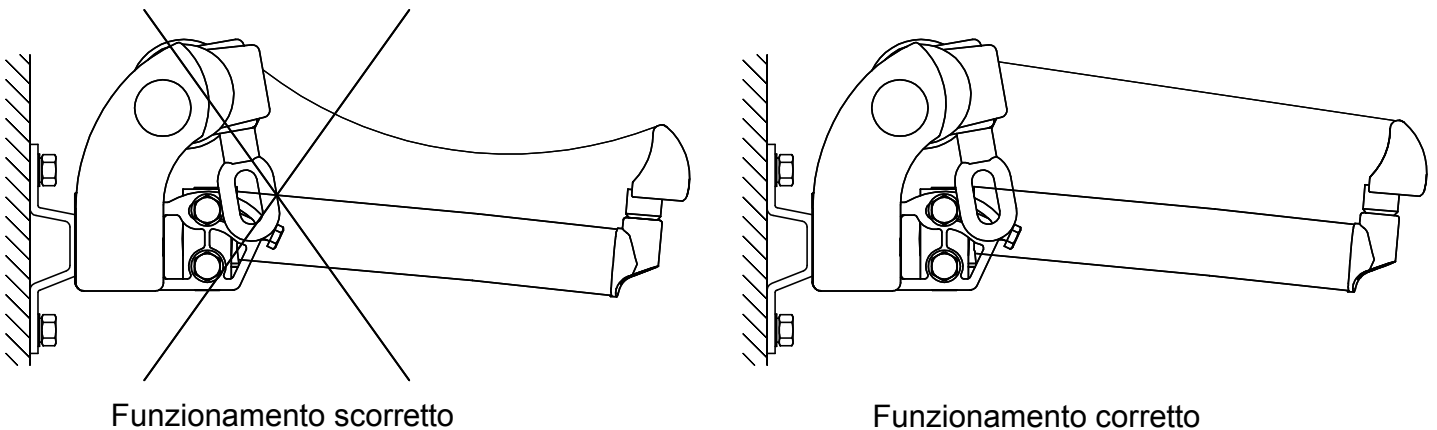

Attenzione:

Il tessuto non dovrebbe pendere durante il funzionamento. Altrimenti l'acqua potrebbe accumularsi sopra il tessuto. Azionare il tendone correttamente come mostrato.

Manutenzione

1. Chiudere sempre il tendone in giorni di vento, di forte pioggia o quando non è utilizzato..
2. Questo prodotto necessita di una manutenzione regolare; la scatola ingranaggi è la parte più sensibile e dovrebbe essere controllata e lubrificata ogni tre mesi.
3. Non togliere il tessuto e non lavarlo. Se si dovesse sostituire il tessuto, consultare un professionista per consigli e aiuto.
4. Controllare regolarmente l'intera struttura e tutti i fissaggi, specialmente all'inizio di una nuova stagione, per assicurarsi che tutti i fissaggi siano stretti e in buone condizioni.
5. L'utilizzo in condizioni atmosferiche invernali può causare danni.

Lista dei componenti

7

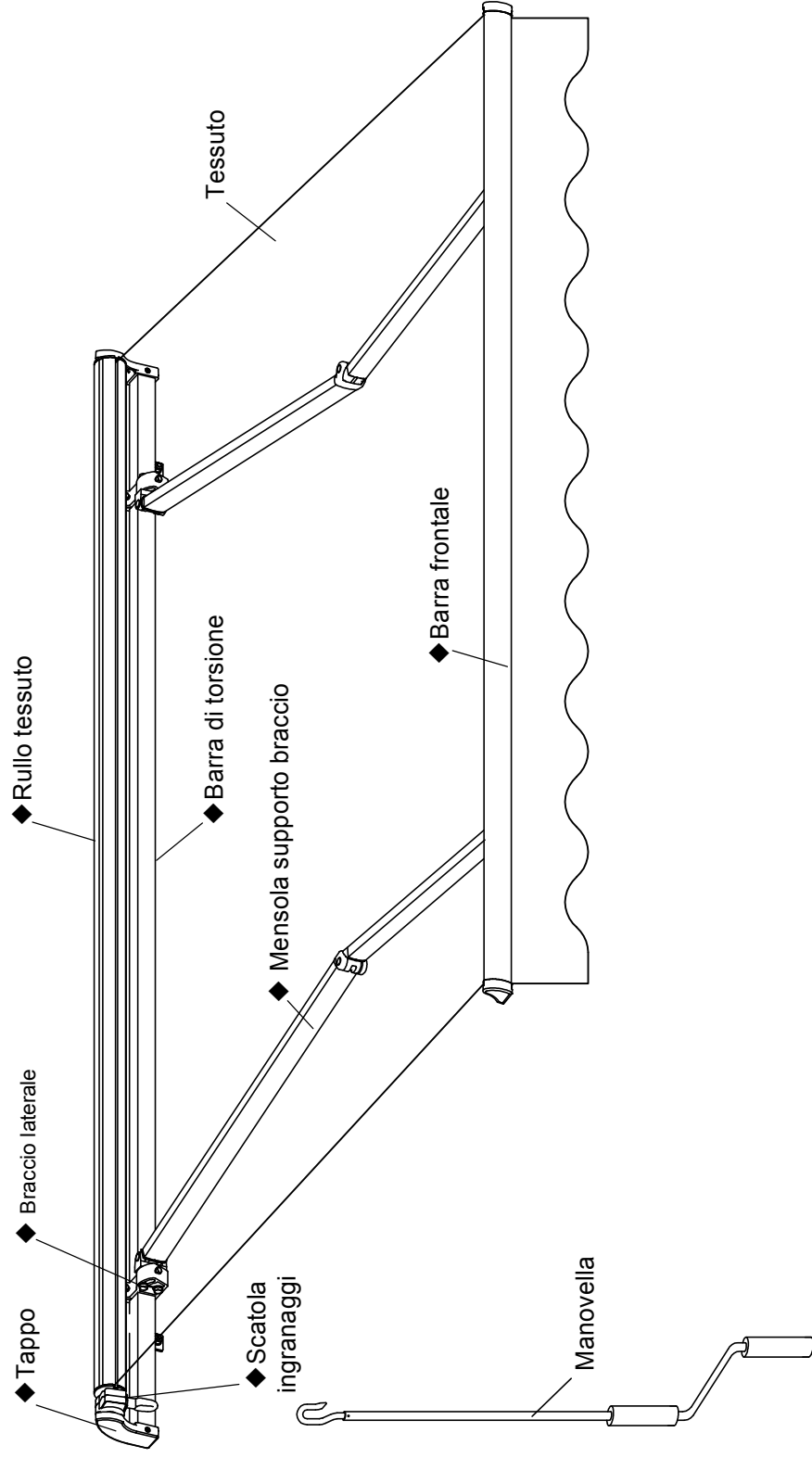

※ Si prega di notare:

1. Se una delle parti con il simbolo ◆ fosse danneggiata, non utilizzare il prodotto finché la parte in questione non sia stata sostituita.

KBW Trading GmbH - Gewerbering 2 - D-88518 Herbertingen
www.markisendisount24.de

Retractable Awning BW12000

Art. Nr.: 2011800 / 2011200

⚠ WARNING! THIS INSTRUCTION MANUAL SHALL BE READ BEFORE THE USE AND THE INSTALLATION OF THE PRODUCT

⚠ WARNING - IT IS IMPORTANT FOR SAFETY OF PERSONS TO FOLLOW THESE INSTRUCTIONS. SAVE THESE INSTRUCTIONS FOR FUTURE REFERENCE

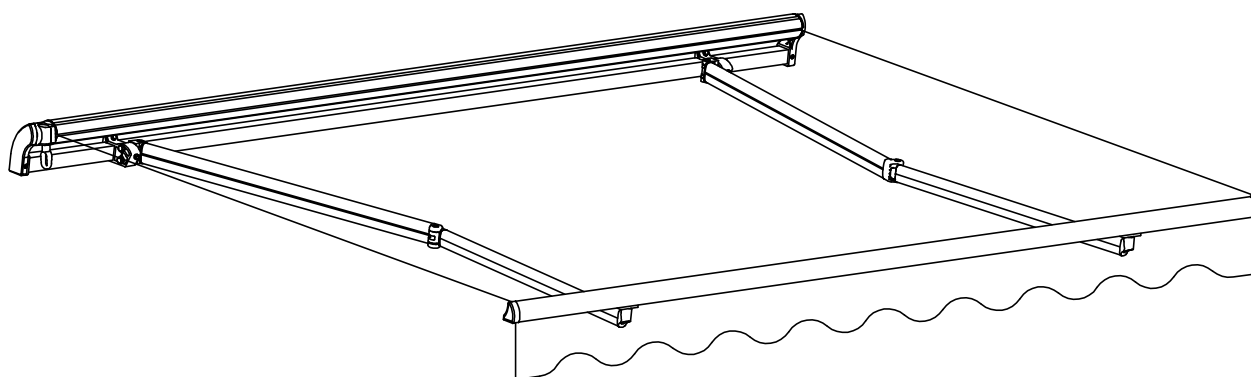

Contents

► Specifications/Precautions and safety warnings for installation and operation	1
► Accessories and required tools	2
► Installation procedure	3 4 5
► Operation instructions	5 6
► Maintenance	6
► Name list of parts.	7

Specification

Artical number	Actual size (cm)	Shade Dimension (cm)	Inclination angle	Wind resistance class
BW12000	500 × 300	487 × 300	0° ~ 45°	Class 2 (38Km/h)

Precautions and safety warning for installation and operation

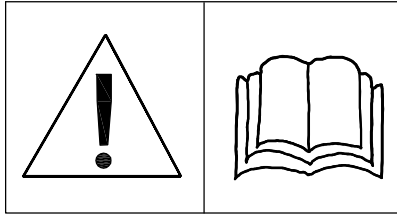

ATTENTION, LIRE LES INSTRUCTIONS AVANT D'UTILISER LE PRODUIT

Attention! ⚠
 Before opening the awning, make sure all the fixing bolts and security devices are properly installed and tightened.
 Always close the awning during rainy days, windy days or the awning is not in use.
 Failed to observe the instruction may lead to material and constructional damage of the awning.
 The folding arms of the awning are under tension and can cause damage and injury when they are open up suddenly.
 Never try to disassemble the awning or repair the awning by yourself. Consult a competent technician for help.

Symbol explanation:

- ⊘ Means it is forbidden
- ⚠ Means important

- ⊘ Never install it in high and windy places, as the sunshade may drop and hurt people.
- ⚠ When you are ready to unpack and assemble the awning, make sure that you have the appropriate tools, sufficient operators (2 persons are suggested) and space, and a clean and dry area to perform the installation."
- ⚠ Don't use it in places that have vibrations or impulsions.
- ⚠ The installation can be made by non-professionals assuming the instruction is followed correctly. Should you have any trouble during assembly, please consult a qualified person for help.
- ⚠ Please use all the screws and nuts correctly during installation as it is very dangerous if you leave it loose.
- ⊘ Be careful with your finger during installation.
- ⚠ Don't use it in places of high temperature such as walls near furnaces.
- ⚠ Don't hang anything on the frame or on the folding arms as the awning may fall down and cause damage or personal injury.
- ⊘ Never use it in rainy and windy days.
- ⊘ Never use it for other purposes.
- ⊘ The operation in frosty conditions may damage the awning.
- ⊘ Please close the awning in windy and rainy days.
- ⊘ No modification of the awning in any kind is allowed.
- ⚠ Save enough free space around the awning while rolling or unrolling.
- ⊘ Do not barbecue under the awning or ignite a fire near to the awning
- ⊘ Do not open the awning when maintenance, such as window cleaning, is being carried out in the vicinity.
- ⚠ Check the awning every 3 months to ensure all fixing are tightened and no damage on the products.
- ⚠ Do not use the awning if repair is needed. Do not try to repair the product by yourself, contact qualified person for repairing.

Accessories and required tools

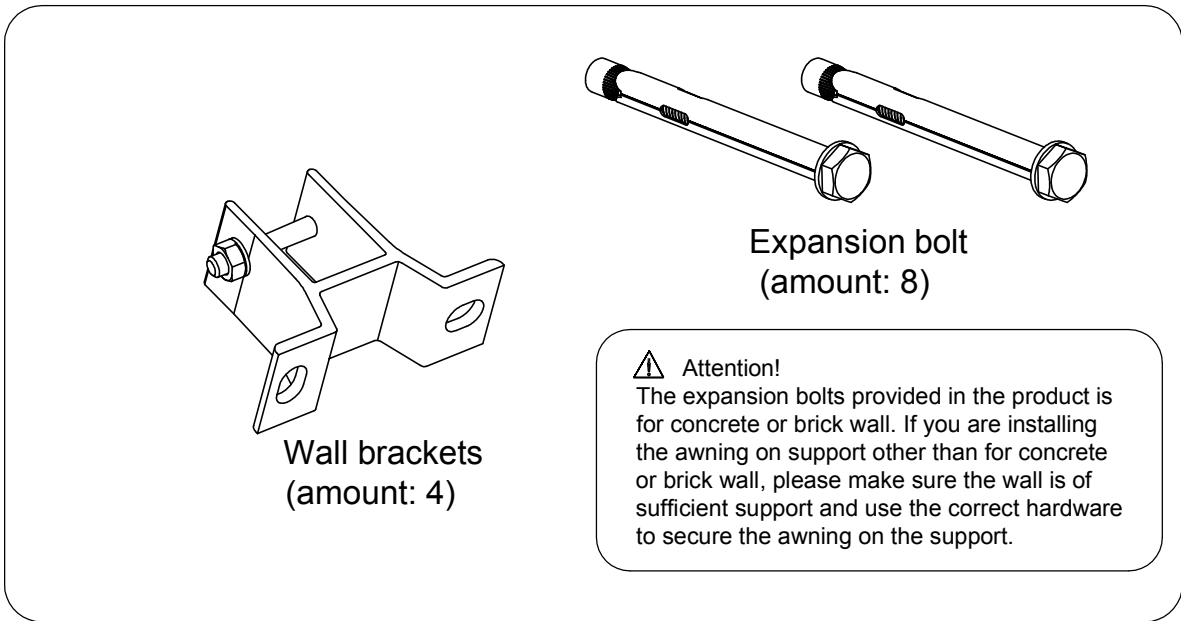
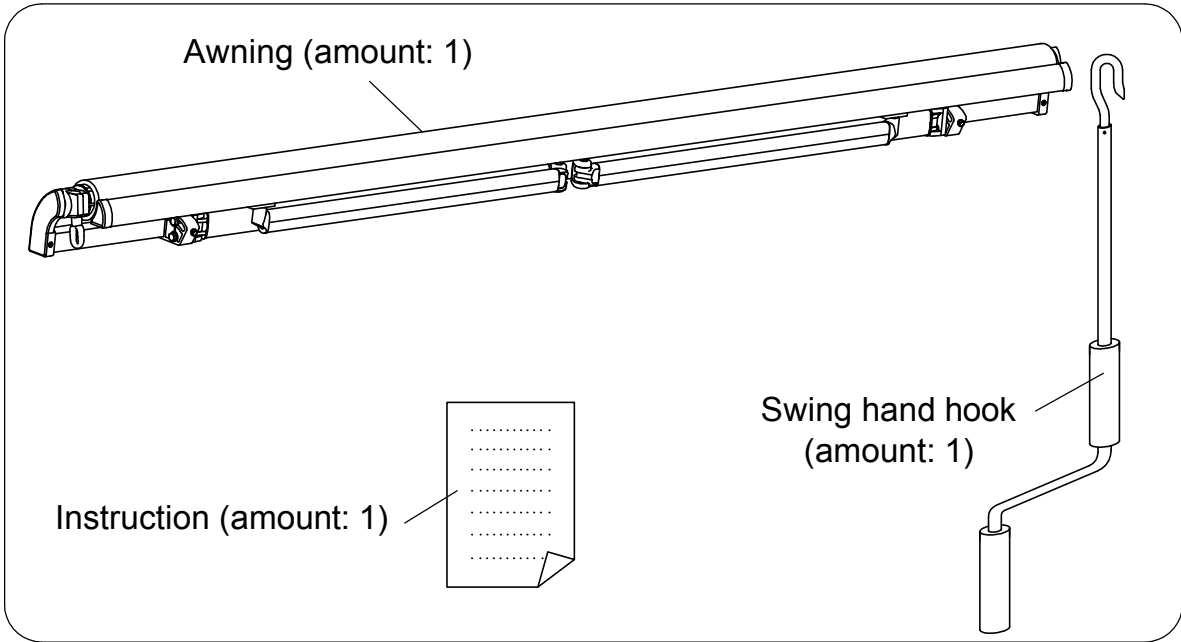

Please prepare the following tools before installation (they are not included in the products)

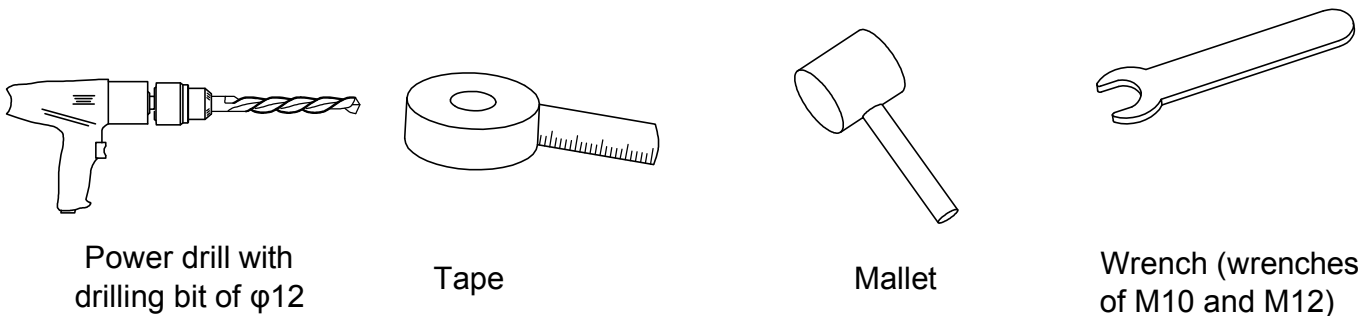

Installation procedure

Prior to installation

Carefully unpack and release the bindings. Need two persons to handle the product.

Remove and store the hardware in a safe place to avoid losing.

Beware of the sudden unfolding of any parts, especially the folding arms.

Read the assembly instructions carefully before installation.

Check for missing components and damaged parts. Do not install the product if any parts are missing or damaged. Return to the store for free replacement.

Never modify the construction or the design of the awning. Fail to follow the instruction can lead to personal injury or death.

The awning can be installed by non-profession provided the instructions are followed.

Make sure the wall is strong enough and is suitable for the installation of the awning. We will not be responsible for any damage to the property and the awning due to the weak support of installation wall.

Distance between neighboring wall brackets

(X represents the distance between the two arm shoulders of the awning)

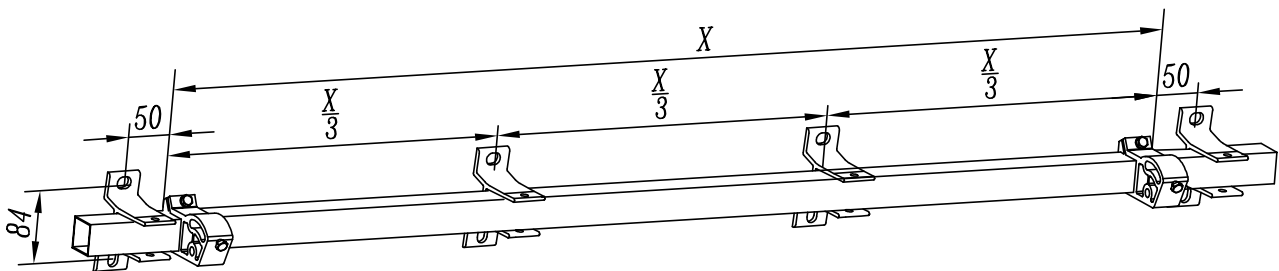

Installation height of wall brackets

As shown in the figure, we recommend making the awning surface to form an angle of about 80 degrees with the wall when it is open.

Determine the wall bracket installation height (C) by the formula

$$C = A + 0.17 * H$$

A is the preferred height of front profile

H is the maximum projection length of shade (H), obtainable from specification of the awning

0.17 is the adjustment figure at our recommended angle of inclination of 80°. (If you prefer using the awning with smaller inclination angle, you can replace the figure with 0.5 for inclination angle of 60° and with 0.71 for the maximum inclination angle of 45°)

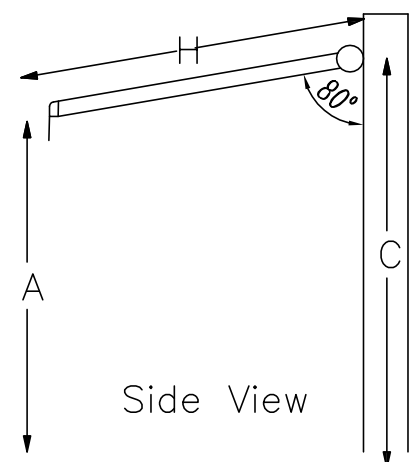

Installation of wall brackets

The holes of each group must be on the same line in transversal direction and vertical direction.

Mark the height on the wall and locate the drill hole positions for the wall brackets. Drill the holes with masonry drill of 12mm diameter, The depth of the hole is above 110mm. Please note that the depth of the holes shall leave the threaded part of the central bolt extruding from the wall.

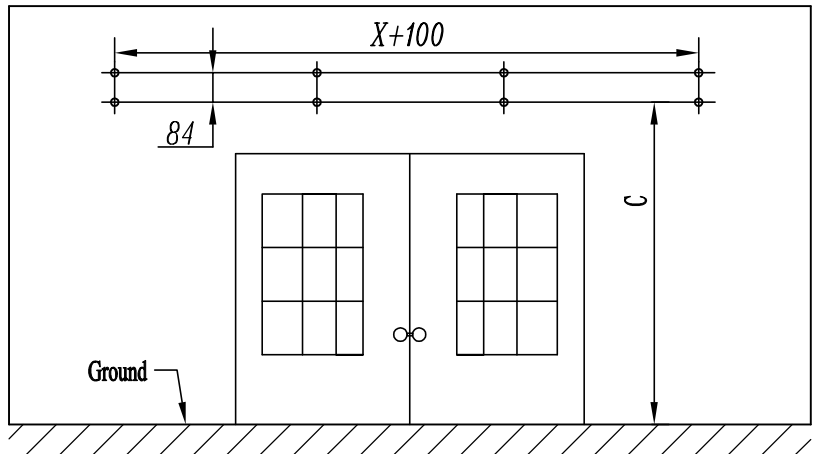
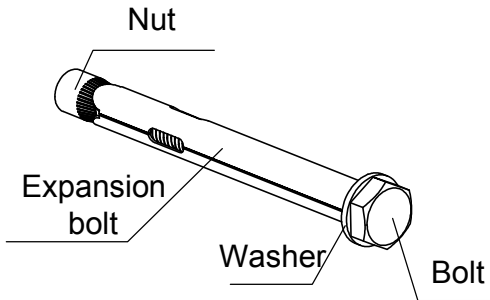

(Note: the nut and washer might be separated from the bolt during the process of transportation, please put them back into their original positions before hammer them into the wall during installation.)

Put the expansion bolts through the wall bracket, then plug the expansion bolts into the above-mentioned hole. Check and ensure all wall brackets lies on same horizontal line before tightening all nuts.

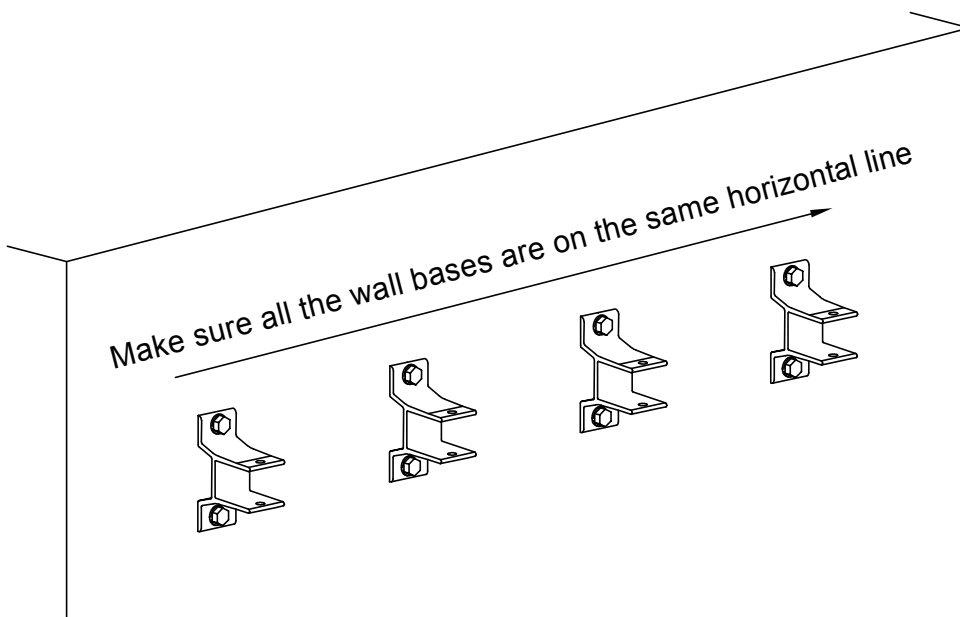
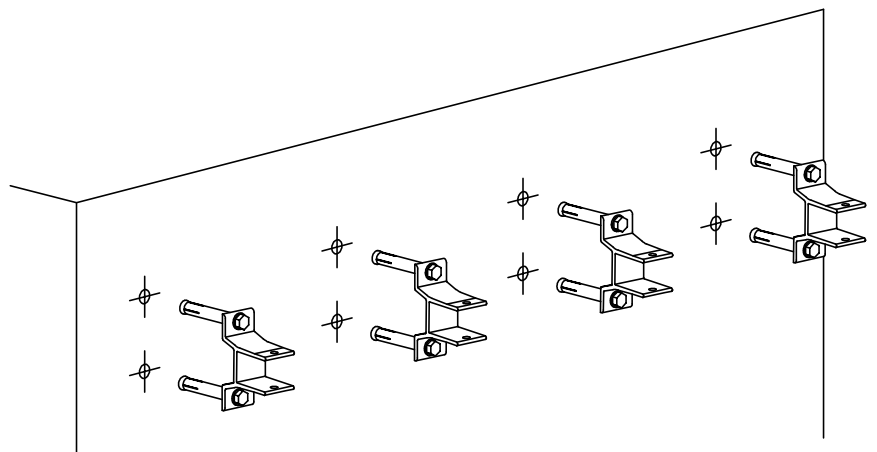

Installation of awning to wall brackets

Remove the bolts on the front of the wall brackets. Install the awning to the wall brackets by attaching the square torsion bar to the wall brackets. Lock the awning in place by replacing the bolts and nuts on wall brackets. Tighten the nuts to ensure the awning is attached to wall brackets securely.

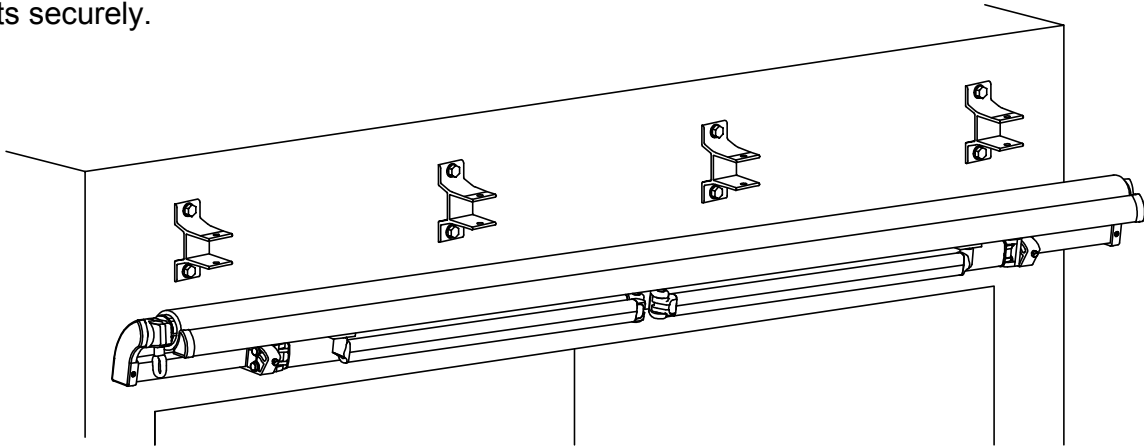

Check if the awning is level with the use of the spirit level on the front bar. Adjust the angle adjuster at either end by loosening the locking nuts of the angle adjuster, turn the jack bolt to adjust the pitch. Adjust the arm until the front profile is level. Tighten the locking nuts again to fix the level of awning.

To adjust the inclination of the awning, adjust the angle adjuster on both arm shoulders to achieve the desired inclination. Fix the locking nuts when the awning is level.

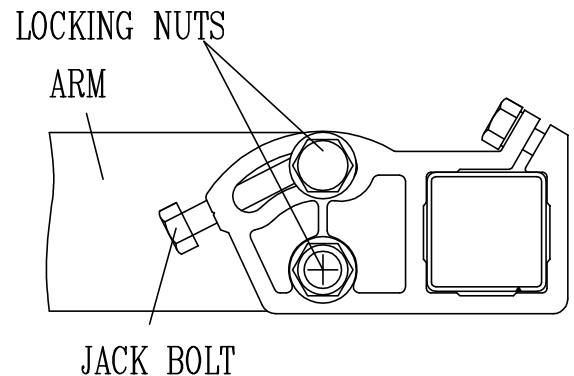

Operation instructions

Attach the swing handhook to the gear box, swirl the handle to roll and unroll the awning.

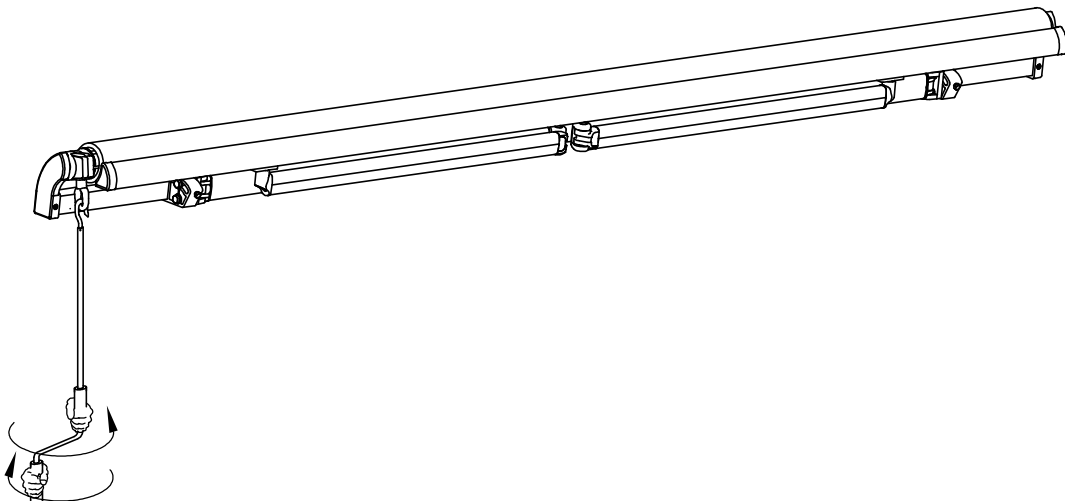

Description of mistake

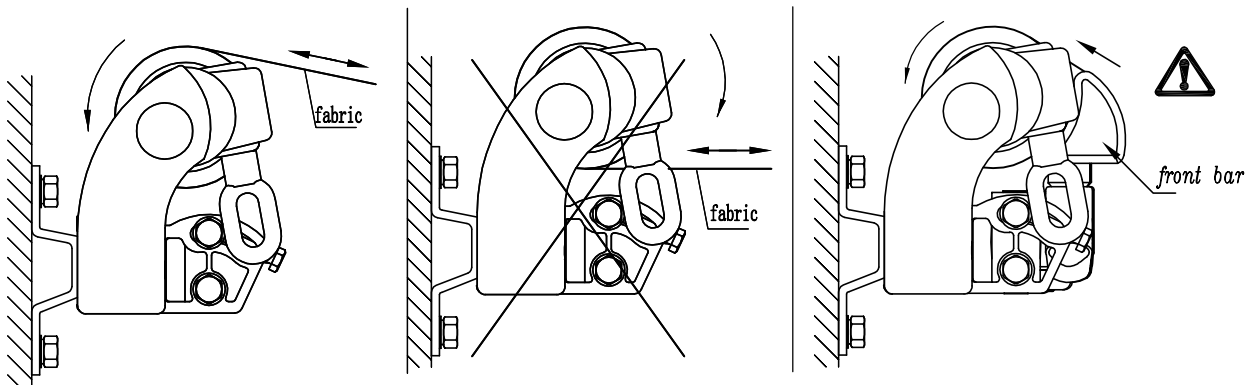

Warning: When the front bar touches the roller as shown in the figure, don't try to make them closer, otherwise the product might be damaged.

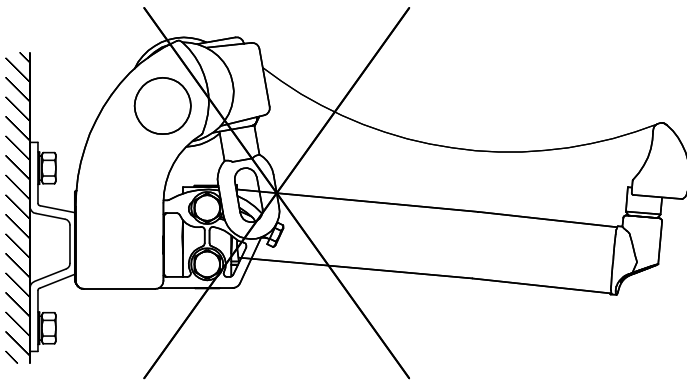

Wrong operation

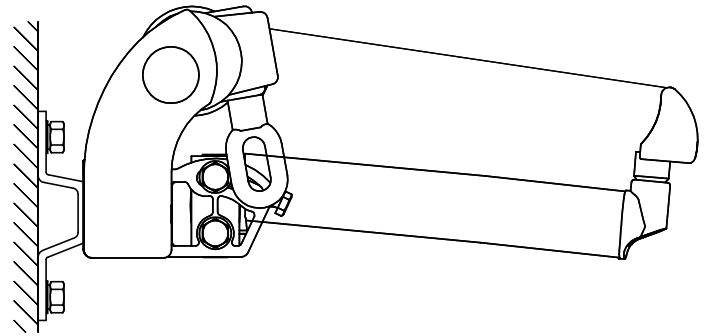

Correct operation

Warning:

Fabric should not be sunken during operation. Otherwise water will be accumulated on fabric. Please operate in correct method as shown in above figure.

Maintenance

1. Always close the awning in windy days, heavy rain and when you are not using it.
2. The products need regularly maintenance, the gear box is the most vulnerable part of the product, so it needs to be checked and added the lubrication oil once for every three months.
3. Pls do not unpick and wash the fabric. If you need replace the fabric, please turn to experts for help.
4. Check the overall installation and all the fasteners regularly, especially at the beginning of a new season, to ensure the fasteners are tightened and in good conditions.

Name list of parts

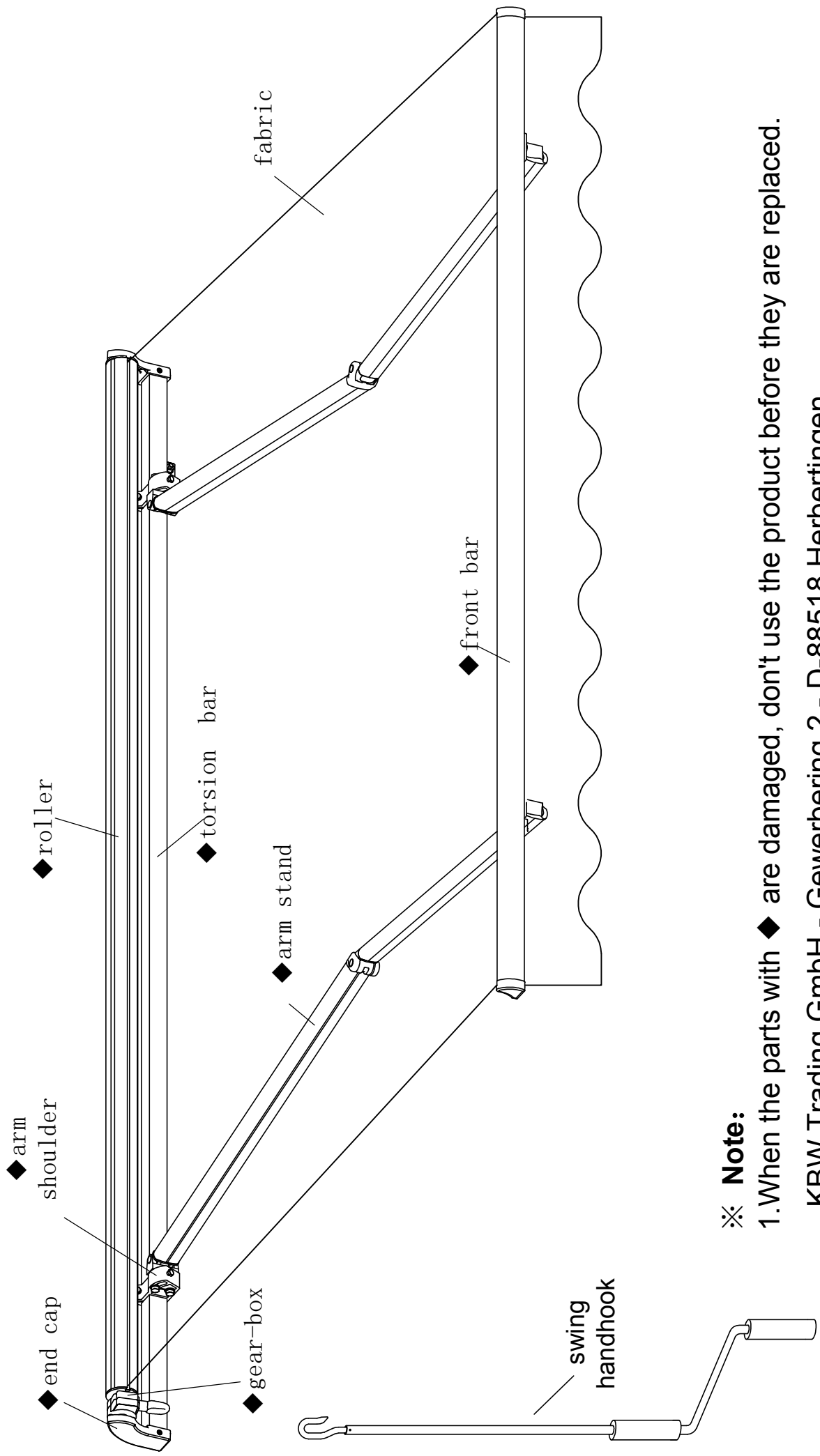

※ **Note:**

1. When the parts with ♦ are damaged, don't use the product before they are replaced.

KBW Trading GmbH - Gewerbering 2 - D-88518 Herberlingen
www.markisendisount24.de