



INFRAROT-SAUNA

„OSLO“

1,2 x 1,0 x 1,9 m

AUFBAU- & BEDIENUNGSANLEITUNG



Installationsvideos und Aufbauanleitungen

zu unseren Produkten finden Sie unter

www.jet-line-e-trade.de

Nutzername: jet-line • Passwort: user2011

Weitere Produkte für Ihren Garten

finden Sie unter

www.gartenmoebelkauf.de

Produkt-Code:

3001

Produkt-Maße:

1200x1000x1900 mm

Sehr geehrter Kunde,

Vielen Dank für den Kauf einer unserer hochwertigen Infrarotkabinen.

Bitte lesen Sie diese Anleitung vor der ersten Nutzung aufmerksam durch.

INHALT

A. Vorwort	2
B. Allgemeine Sicherheitsbestimmungen	3
C. Installation	3
D. Tipps für den Betrieb	5
E. FAQ / Häufig gestellte Fragen	7
F. Wartung & Pflege	8
G. Transport & Lagerung	8
H. Radio	8

A. VORWORT

A.1 Information

Jegliches Wachstum auf unserem Planeten ist nur möglich durch Sonneneinstrahlung. Jedoch sind 40% der ultravioletten Strahlung der Sonne schädlich für den menschlichen Körper.

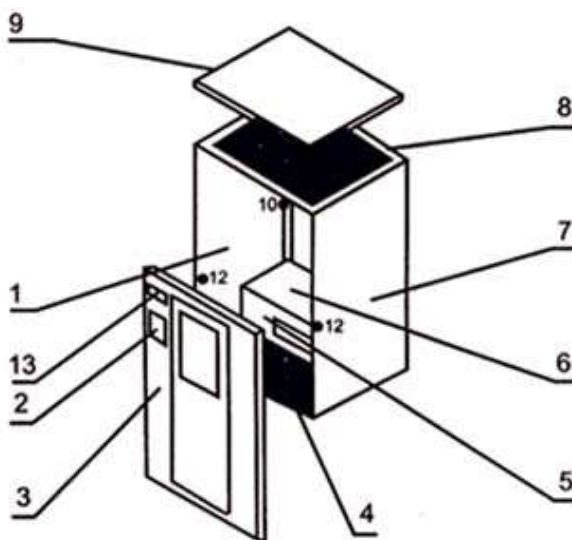

1. Linkes Element
2. Digitales Steuerungselement
3. Vorderes Element
4. Boden Element
5. Vorderes Sitzbankelement mit Heizung
6. Oberes Sitzbankelement
7. Rechtes Element
8. Rückwand
9. Decken Element
10. Sauerstoff Ionisator
11. Beleuchtung
12. Becherhalter

B. ALLGEMEINE SICHERHEITSBESTIMMUNGEN

B.1 Sicherheitsvorschriften

- B.1.1 Lassen Sie keine Kleidungsstücke oder Handtücher in der Saunakabine
- B.1.2 Berühren Sie den Saunaofen nicht mit den Händen oder Metallwerkzeugen
- B.1.3 Berühren Sie niemals die eingeschaltete Saunalampe
- B.1.4 Spritzen Sie kein Wasser oder andere Flüssigkeiten auf das Heizungsrohr
- B.2 Saunieren Sie nicht, wenn einer der folgenden Punkte auf Sie zutrifft:
- 1) Bei Vorliegen offener Wunden, Augenerkrankungen oder Sonnenbrand
 - 2) In hohem Alter, bei Gebrechlichkeit oder besonders bei Krankheit
Bei Vorliegen einer Schwangerschaft oder mit Kindern unter 6 Jahren
Kinder ab 6 Jahren sind durch einen Erwachsenen zu beaufsichtigen
 - 3) Bei Hitzeempfindlichkeit, Adipositas, Herzerkrankungen, Blutdruck- oder Kreislaufproblemen sowie Diabetes sollten Sie vor dem Saunieren einen Arzt konsultieren
- B.3.6 Nehmen Sie keine Haustiere mit in die Sauna
- B.3.7 Saunieren Sie niemals nach exzessivem Alkoholkonsum

C. INSTALLATION

C.1 Beachten Sie vor der Installation folgende Punkte

- C.1.1 Verwenden Sie eine Steckdose nicht gleichzeitig für mehrere Geräte.
- C.1.2 Platzieren Sie die Sauna auf ebenem Untergrund.
- C.1.3 Platzieren Sie die Sauna spritzwassergeschützt. Wenn der Boden am Standort häufig feucht ist, verwenden Sie ein Podest, um die Sauna erhöht und damit trocken zu platzieren.
- C.1.4 Bewahren Sie im Umfeld der Sauna keine entflammaren Objekte oder chemische Substanzen auf.

INSTALLATIONS DIAGRAMM



C.2 Beachten Sie bei der Installation Folgendes

C.2.1 Platzieren Sie die Bodenplatte auf dem Untergrund und stellen Sie dabei sicher, dass die Markierung „FRONT“ nach oben zeigt



C.2.2. Schnellverschluss verriegeln

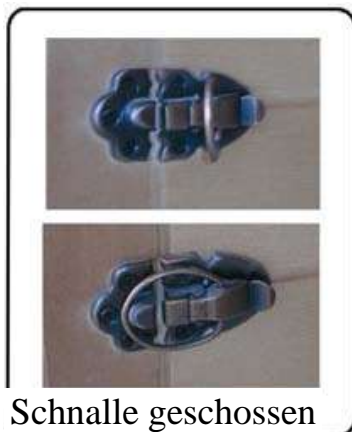

C.2.3 Stecken Sie das Kabel der Heizbank in die Steckdose in der Rückwand ein. Überprüfen Sie, ob das Kabel richtig verbunden ist



C.2.4 Richten Sie das Dach auf die obere rechte Ecke aus und führen Sie die Kabel für die Heizer durch die dafür vorgesehenen Löcher in der oberen Platte.



B.2.5 Schließen Sie die Kabel and das Stromnetz an



C.2.5 Schieben Sie das Radio in den dafür vorgesehenen Schacht (Abbildung ähnlich)



C.2.6 Installieren Sie den Ionisator



D. TIPPS FÜR DEN BETRIEB

D.1 Stellen Sie eine angenehme Temperatur ein (normalerweise 40-50°C)

D.2 Lassen Sie der Sauna etwa 8 bis 15 Minuten Aufwärmzeit

D.3 Ca. 6 bis 15 Minuten nach dem Betreten der Kabine beginnt der Körper zu transpirieren. Wir empfehlen eine maximale Nutzungsdauer von 30 Minuten.

D.4 Wenn die Temperatur die am Thermostat voreingestellte Höhe erreicht, schaltet sich der Ofen automatisch aus und bei Bedarf wieder an, sodass das gewünschte Temperatur-Level im Inneren gehalten wird.

D.5 Vordertür, Fenster oder Decken-Ventilation können jederzeit geöffnet werden, um Frischluft in die Kabine zu lassen

D.6 Trinken Sie vor, während und nach dem Saunieren ausreichend Wasser, um den Flüssigkeitsverlust im Körper auszugleichen.

D.7 Eine heiße Dusche oder ein heißes Bad vor dem Sauna-Gang regen die Transpiration zusätzlich an. Achten Sie jedoch darauf, sich vor dem Gang in die Sauna sorgfältig

abzutrocknen, da das Holz durch eingeschleppte Feuchtigkeit beschädigt werden kann. Eine Dusche im Anschluss wirkt sehr erfrischend.

D.8 Um Schweiß aufzufangen und die Sauna sauber zu halten, legen Sie ein Handtuch auf Bank und Boden. Halten Sie außerdem ein weiteres Handtuch bereit, um sich die Schweißperlen gelegentlich abzutupfen.

D.9 Um die Wärmetherapie der Sauna zu nutzen, können Sie Öl in Ihr Haar geben und es mit einem Handtuch umwickeln. Spülen Sie das Öl später sorgfältig aus.

D.10 Massieren Sie ggf. schmerzende oder verspannte Körperregionen, um die Muskulatur zu entspannen und Schmerzen zu lindern.

D.11 Die Rasur von Gesicht oder Beinen während des intensiven Schwitzens in der Sauna hinterlässt erzielt ein sehr gutes Ergebnis. Die Haut wird dabei – ohne den Einsatz von Gel oder Schaum – außergewöhnlich glatt und zart.

D.12 Saunieren Sie am besten mit leerem Magen oder mindestens eine Stunde nach der letzten Mahlzeit. Nach anstrengender sportlicher Aktivität sollten Sie nicht direkt in die Sauna gehen.

D.13 Bei ersten Erkältungs- oder Grippe-Anzeichen, empfiehlt es sich, den Sauna-Gang zu intensivieren, um das Immunsystem zu stärken und Die Reproduktionsrate von Viren zu verringern.

D.14 Um bestimmte Körperregionen besonders intensiv zu erwärmen, sollten Sie diese möglichst in Ofen-Nähe platzieren.

D.15 Wenn der Sauna-Gang beendet ist, sollten Sie die Kabine nicht sofort verlassen. Lassen Sie den Körper noch etwas weiterschwitzen. Nehmen Sie dann eine warme Dusche, ehe Sie die Behandlung mit einer kalten Ganzkörper-Dusche abschließen.

D.16 Konsultieren Sie ggf. Ihren Arzt, um sich zur bestmöglichen Behandlung oder anderen Fragen beraten zu lassen.

E. FAQ / HÄUFIG GESTELLTE FRAGEN

BITTE STELLEN SIE VOR DER DURCHFÜHRUNG JEDLICHER ELEKTRIK-ARBEITEN UNBEDINGT ZUNÄCHST DEN STROM AB

Sollte das Stromkabel beschädigt sein, muss es umgehend ausgetauscht werden. Diese Arbeit ist ausschließlich vom Hersteller, einem von ihm befugten Vertreter oder einem Fachmann mit ähnlicher Qualifikation auszuführen

E.1 Das Bedienpanel funktioniert nicht

	Problem	Mögliche Ursache(n)	Lösung
1	Betriebsanzeige geht nicht	Die Sicherung ist defekt oder die Sauna ist nicht ans Stromnetz angeschlossen	Wechseln Sie die Sicherung aus oder schließen Sie die Sauna ans Stromnetz an
2	Tasten gehen nicht	Stecken Sie die Sauna aus, warten Sie eine Minute und schließen Sie sie dann wieder ans Stromnetz an	

E.2 Die Beleuchtung funktioniert nicht

	Problem	Lösung	
1	Betriebsanzeige geht nicht	Die Sicherung ist defekt oder die Sauna ist nicht ans Stromnetz angeschlossen	Tauschen Sie die Birne aus (≤ 15 Watt)

E.3 Die Heiz-Röhre heizt nicht auf

Achtung: Austausch oder Reparatur des Heizers sind von qualifiziertem Fachpersonal durchzuführen

	Problem	Mögliche Ursache(n)	Lösung
1	Ein Teil des Heizers wird nicht warm	Der Heizer ist defekt	Ersetzen Sie den Heizer durch ein neues Gerät
		Der Heizer ist nicht richtig angeschlossen oder durchgebrannt	Stellen Sie sicher, dass alle Verbindungen richtig sitzen
2	Die Kabine wird nicht aufgeheizt	Das Relais ist beschädigt	Ersetzen Sie das Relais
		Das Bedienfeld ist beschädigt	Ersetzen Sie das Bedienfeld
		Der Stecker ist nicht richtig eingesteckt	Stecken Sie den Stecker ein
3	Die Heizbank wird nicht warm	Der Stecker ist nicht korrekt mit der Dose in der Rückwand verbunden	Stecker einstecken Konstruktion überprüfen

F. WARTUNG & PFLEGE

F.1 Reinigen Sie die Sauna-Kabine mit einem weichen, feuchten Tuch. Verwenden Sie NIEMALS Benzin, Alkohol, Benzol oder ähnliche Chemikalien zur Reinigung der Kabine.

F.2 In Krankenhäusern oder öffentlichen Bereichen kann zur Desinfektion ein Ultraschall-Reiniger verwendet werden.

G. TRANSPORT & LAGERUNG

G.1 Vermeiden Sie es, die Sauna Regen, Schnee oder heftigen Schlägen beim Transport auszusetzen



G.2 Lagern Sie die Sauna nicht in feuchter Umgebung

H. RADIO

Das Radio-Bedienpanel:



1. Basis-Funktionen des Radio-Bedienpanels

1. POW → Hauptschalter
Kurz drücken, um das Radio einzuschalten. Erneut drücken, um das Radio wieder auszuschalten
2. MOD → Modus-Wahlschalter
Zur Auswahl zwischen Radio, USB, AUX und Bluetooth; das Radio zeigt der Reihe nach alle zur Auswahl stehenden Modi an, auch wenn keine USB- oder Bluetooth-Verbindung besteht. Die MODE-Taste kann auch verwendet werden, um Anrufe zu beenden
3. BAND/AMS → Frequenzauswahl
Drücken Sie im Radio-Modus kurz auf diese Taste, um zwischen AM und FM zu wechseln. Halten Sie die Taste zwei Sekunden lang gedrückt, um Ihre Einstellung zu speichern Diese Taste kann auch verwendet werden, um bei bestehender Bluetooth-Verbindung eingehende Anrufe anzunehmen.
4. MUTE → Stummschaltung
Mit dieser Taste können Sie Ihr Gerät auf lautlos schalten. Durch erneutes Drücken wird der Ton wieder aktiviert
5.  → Play/Pause
Im Radio-Modus können Sie durch Betätigen dieser Taste der Reihe nach abgespeicherte Sender abgespielt. Im Wiedergabe-Modus über Bluetooth oder USB, dient die Taste zum Stoppen und Starten der Wiedergabe.
6.   → Navigationstasten
Im Radio-Modus starten Sie mit einem kurzen Druck auf diese Tasten den Sendersuchlauf (wahlweise nach oben/unten). Hält man die Tasten 2 Sekunden lang gedrückt, können Sie die Frequenz manuell einstellen.
Im Wiedergabemodus über Bluetooth oder ein USB-Speichergerät können Sie mit diesen Tasten, einen Track vor oder zurück springen. Durch Drücken der Tasten für 2 Sekunden können Sie vor- oder zurückspulen. Wählen Sie im Vor-/Rücklauf X2, X3, X3, um wieder in den Wiedergabemodus zu gelangen. Um die Wiedergabe aus dem Schnelllauf heraus fortzusetzen, können Sie einfach Play/Pause drücken.
7. VOL+/VOL- → Lautstärkeregler
Drücken Sie VOL+/VOL-, um die Lautstärke zu verringern oder zu erhöhen. Das Spektrum reicht von 0 bis 40, wobei die voreingestellte Lautstärke bei 16 liegt.

2. Die Radio-Fernbedienung und ihre Einstellungen

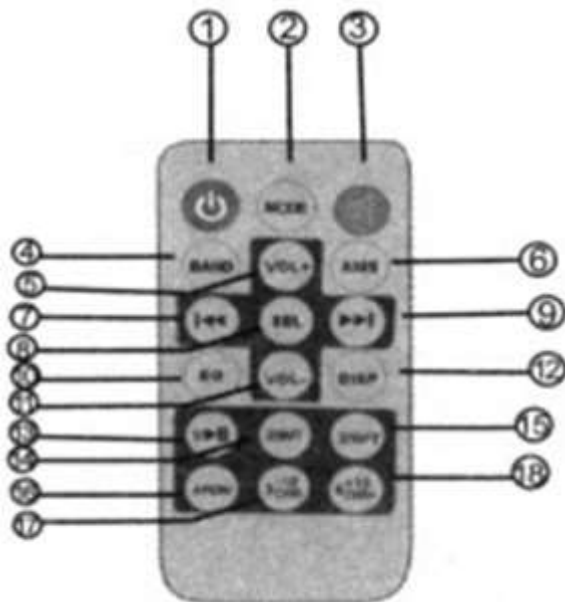

1. POWER
2. MODE
3. MUTE
4. BAND
5. VOL+
6. AMS
7. ZURÜCK
8. AUSWAHL
9. VORWÄRTS
10. EQ
11. VOL-
12. DISPLAY
13. PAUSE/PLAY
14. 2/INT
15. 3/RPT
16. 4/RDM
17. 5-10 DIR-
18. 6-10 DIR+

3. Wichtige Punkte zur Beachtung

1. Vor dem Starten, muss 3 Sekunden lang Elektrizität fließen
2. Wenn die Sicherung ausgetauscht werden muss, verwenden Sie eine mit denselben Spezifikationen. Greifen Sie nicht auf Alternativmodelle zurück
3. Beim Neustart eines verbundenen Geräts, wie beispielsweise einem Mobiltelefon, wird die Bluetooth-Verbindung zum Schutz des Geräts unterbrochen

4. Technische Parameter

AM

Einstellbereich-----522 KHZ ~ 1620 KHZ

Antennenanschluss-----Externer Antennenanschluss

FM

Einstellbereich-----87.5MHZ ~ 108.0MHZ

Antennenanschluss-----Externer Antennenanschluss

Wiedergabe

Signal-Rausch-Verhältnis----- $\geq 45\text{dB}$

Harmonische Verzerrung (1KHZ)----- $\leq 5\%$

Frequenzgang----- $(100\text{HZ} \sim 10\text{KHZ}) \pm 5\text{dB}$

Endverstärker

Leistung-----Lautsprecher-Ausgabe

Lautsprecherimpedanz----- 4Ω

Nennleistung----- $7\text{W} \times 2$

Maximale Ausgangsleistung----- $7\text{W} \times 2$

Stromversorgung-----12V

5. Anschlussplan

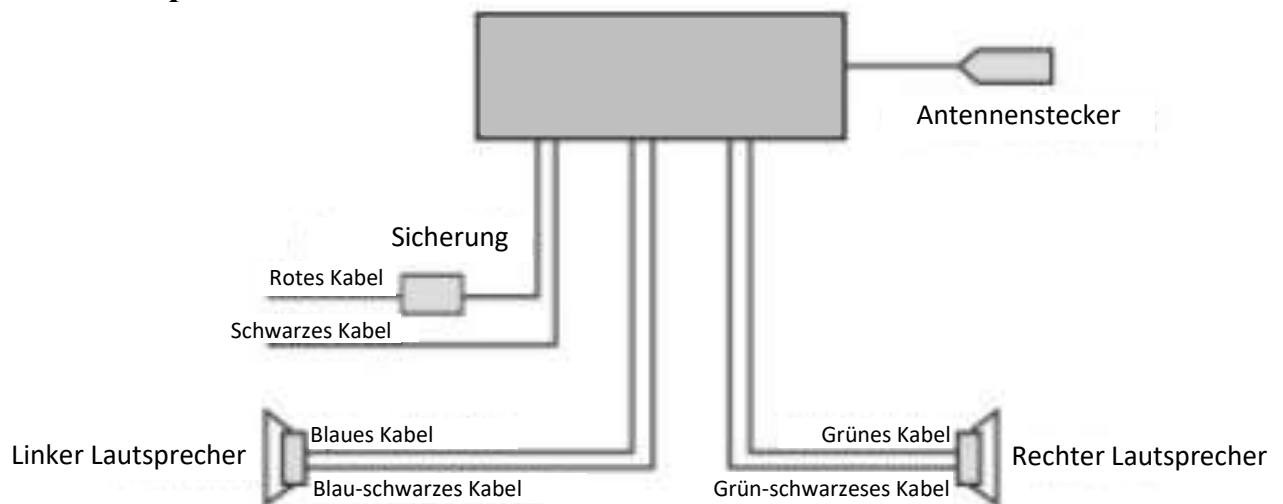

6. Installation

1. Bitte verbinden Sie, alle noch nicht vorinstallierten Anschlüsse und die Lautsprecher gemäß der Zeichnung
2. Dann kann das Gerät in Betrieb genommen werden

7. Häufige Probleme und Lösungen

Fehler	Fehleranalyse	Lösung
Das Gerät lädt nicht	Kein Stromfluss oder kaputte Sicherung	Verbinden Sie das Gerät mit dem Stromnetz. Tauschen Sie ggf. die Sicherung aus
Der Radioempfang ist schlecht	Etwas stimmt nicht mit dem Antennenanschluss	Stellen Sie sicher, dass der Antennenstecker richtig angeschlossen ist und sich keine Störgegenstände in der Umgebung der Antenne befinden
Lesen vom USB-Gerät nicht möglich	Kartenlesefehler	Überprüfen Sie, ob das USB-Speichergerät korrekt angeschlossen ist. Versuchen Sie es ggf. mit einem anderen USB-Speichergerät
Kein Ton oder schlechte Tonqualität	Etwas stimmt nicht mit der Verbindung Der Lautsprecher ist mit dem Erdungskabel verbunden	Überprüfen Sie die Anschlüsse und beheben Sie ggf. den Fehler.

Anmerkung:

Änderungen der Parameter sind jederzeit ohne vorherige Benachrichtigung möglich

Installationsvideos und Aufbauanleitungen

zu unseren Produkten finden Sie unter

www.jet-line-e-trade.de

Nutzername: jet-line • Passwort: user2011

Weitere Produkte für Ihren Wellness-Bereich

finden Sie unter www.badmoebelkauf.de



KBW Trading GmbH

Gewerbering 2

88518 Herbertingen

Deutschland

Tel: 07586-921160

Fax: 07586-9211616

E-Mail: info@jet-line.de

www.badmoebelkauf.de

